



# FOLDING PLATFORM TRUCK CHARIOT À PLATE-FORME PLIANT

**29" x 19" / 73 CM x 48 CM**



**INSTRUCTION MANUAL  
GUIDE DE L'UTILISATEUR**

For technical assistance, please call / Pour obtenir  
de l'assistance technique, veuillez appeler  
888-376-7375.



Black Diamond™ is a trademark of / est une marque de commerce de Mid-States Distributing, LLC.  
© Mid-States Distributing, LLC. Manufactured for and distributed by / Fabriqué pour et distribué par  
Mid-States Distributing, LLC Fort Worth, TX 76137 USA / É.-U. For technical assistance, please call /  
Pour obtenir de l'assistance technique, veuillez appeler 888-376-7375.

[BLACK-DIAMOND.COM](http://BLACK-DIAMOND.COM)

# FOLDING PLATFORM TRUCK

## Important Safety Information

- Read and understand all instructions. Failure to follow all instructions may result in serious injury or property damage.
- The warnings, cautions, and instructions in this manual cannot cover all possible conditions or situations that could occur. Exercise common sense and caution when using this Black Diamond™ Folding Platform Truck. Always be aware of the environment and ensure that the platform truck is used in a safe and responsible manner.
- Do not allow persons to operate or assemble the product until they have read this manual and have developed a thorough understanding of how it works.
- Do not modify this product in any way. Unauthorized modification may impair the function and/or safety and could affect the life of the product. There are specific applications for which this platform truck was designed.
- Industrial or commercial applications must follow OSHA requirements.

## Operation Warnings

- The platform truck is not a toy. Keep the platform truck out of the reach of children.
- Do not use the platform truck for passenger transportation.
- The platform truck must not be pulled by motorized vehicles.
- The platform truck may only be used on solid and even surfaces.
- The platform truck must not be used for tasks with risk of overloading.

## Technical Specifications

PROPERTY	SPECIFICATION
Load Capacity (lbs.)	330
Caster (in.)	4" (2 Rigid, 2 Swivel)

## Assembly Instructions

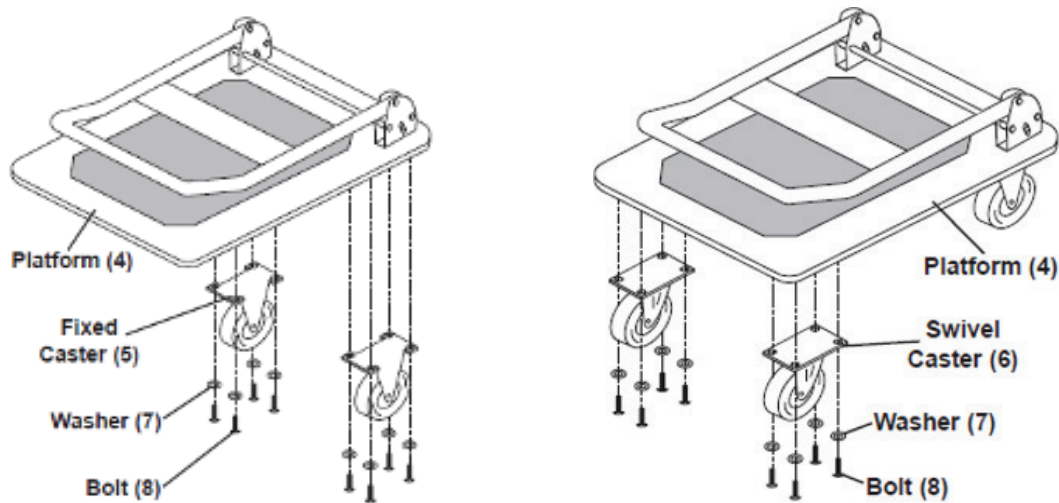

**1. Attach the fixed casters (5) to the platform (4) near the handle bracket (3) using washers (7) and bolts (8).**

**2. Attach the swivel casters (6) to the other end of the platform (4) using washers (7) and bolts (8).**

**3. Tighten all bolts (8) securely**

## Operating Instructions

**1. Unfolding: Pull up on handle until it locks into place.**

**2. Folding: Step on the bar at the base of the handle, see illustration. Lift handle and push forward until it lays flat.**

# Parts Diagram

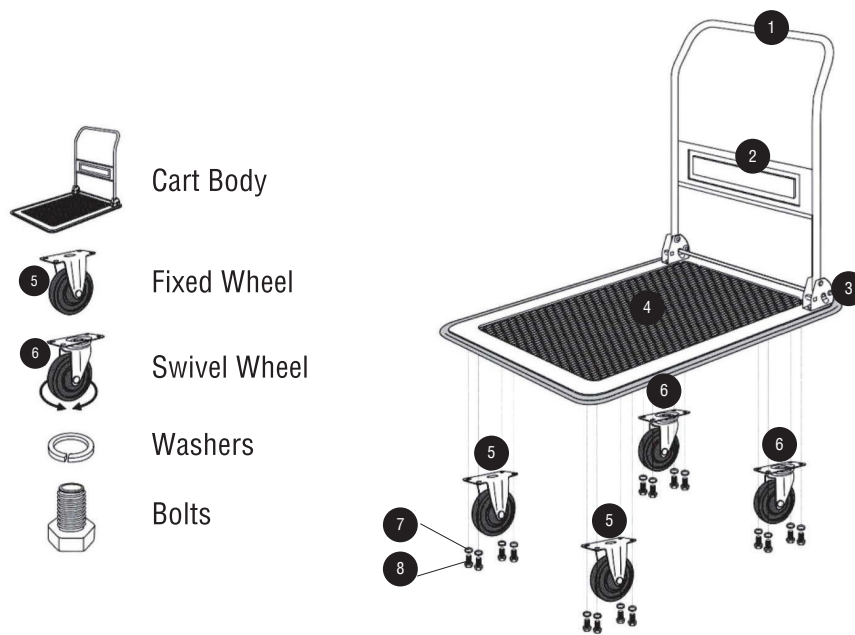

NOTE: The swivel wheels can be mounted on either end, but for best operation they should be mounted on the end by the handle.

## Parts List

PART NUMBER	PART DESCRIPTION	QUANTITY
<b>1</b>	<b>Handle</b>	<b>1</b>
<b>2</b>	<b>Baffle</b>	<b>1</b>
<b>3</b>	<b>Handle Bracket</b>	<b>2</b>
<b>4</b>	<b>Platform</b>	<b>1</b>
<b>5</b>	<b>Fixed Wheel</b>	<b>2</b>
<b>6</b>	<b>Swivel Wheel</b>	<b>2</b>
<b>7</b>	<b>Washer</b>	<b>16</b>
<b>8</b>	<b>Bolt</b>	<b>16</b>

# CHARIOT À PLATE-FORME PLIANT

## Informations importantes en matière de sécurité

- Veuillez lire et vous assurer de comprendre toutes les instructions. Le non-respect de toute instruction peut entraîner des blessures graves ou des dommages matériels.
- Les avertissements, les mises en garde et les instructions dans ce manuel ne peuvent pas couvrir toutes les conditions ou situations possibles. Faites preuve de bon sens et de prudence lorsque vous utilisez ce chariot à plateforme pliant Black Diamond<sup>MD</sup>. Soyez toujours conscient de l'environnement et veillez à ce que le chariot à plateforme soit utilisé de manière sûre et responsable.
- Ne laissez personne utiliser ou assembler le produit avant d'avoir lu ce manuel et d'avoir bien compris le fonctionnement du produit.
- Ne modifiez pas ce produit de quelque manière que ce soit. Toute modification non autorisée peut nuire au fonctionnement et/ou à la sécurité et peut affecter la durée de vie du produit. Ce chariot à plate-forme a été conçu pour des applications spécifiques.
- Les applications industrielles ou commerciales doivent respecter les exigences de l'OSHA.

## Avertissements relatifs au fonctionnement

- Le chariot à plate-forme n'est pas un jouet. Gardez le chariot à plate-forme hors de portée des enfants.
- Ne pas utiliser le chariot à plate-forme pour le transport de passagers.
- Le chariot à plate-forme ne doit pas être tiré par des véhicules motorisés.
- Le chariot à plate-forme ne peut être utilisé que sur des surfaces solides et planes.
- Le chariot à plate-forme ne doit pas être utilisé pour des tâches présentant un risque de surcharge.

## Spécifications techniques

ATTRIBUT	SPÉCIFICATIONS
<b>Capacité de charge (en kilogrammes)</b>	<b>150</b>
<b>Roulette (po / cm)</b>	<b>4 po / 10 cm (2 rigides, 2 pivotantes)</b>

## Instructions de montage

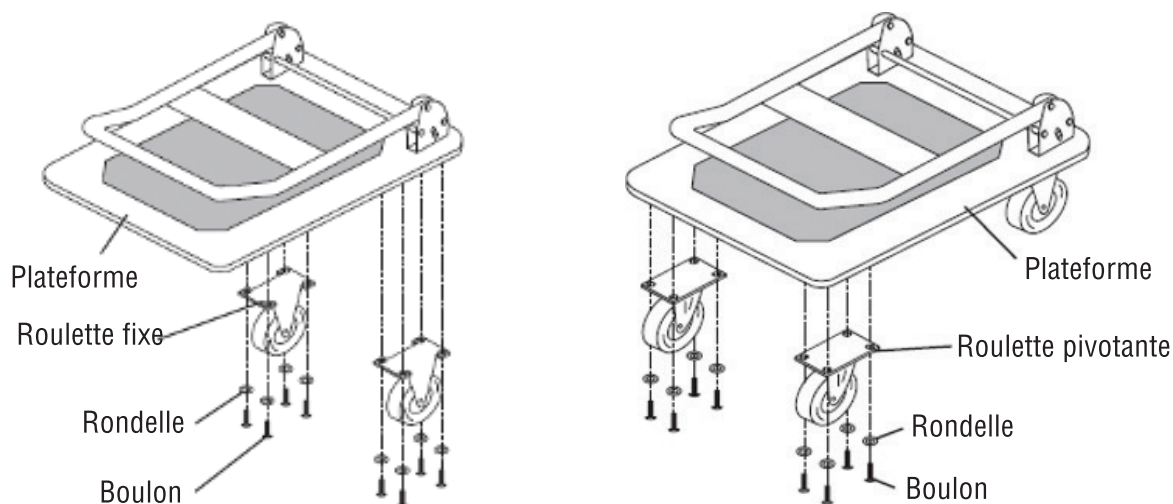

**1. Fixez les roulettes fixes (5) à la plate-forme (4) près du support de poignée (3) à l'aide de rondelles (7) et de boulons (8).**

**2. Fixez les roulettes pivotantes (6) à l'autre extrémité de la plate-forme (4) à l'aide de rondelles (7) et de boulons (8).**

**3. Serrez tous les boulons (8) solidement**

## Mode d'emploi

**1. Déploiement:** Tirez la poignée vers le haut jusqu'à ce qu'elle s'enclenche.

**2. Pliant:** Avec votre pied, appuyez sur la barre à la base de la poignée, voir l'illustration à droite. Soulever la poignée et la pousser vers l'avant jusqu'à ce qu'elle soit à plat.

## Diagramme des pièces

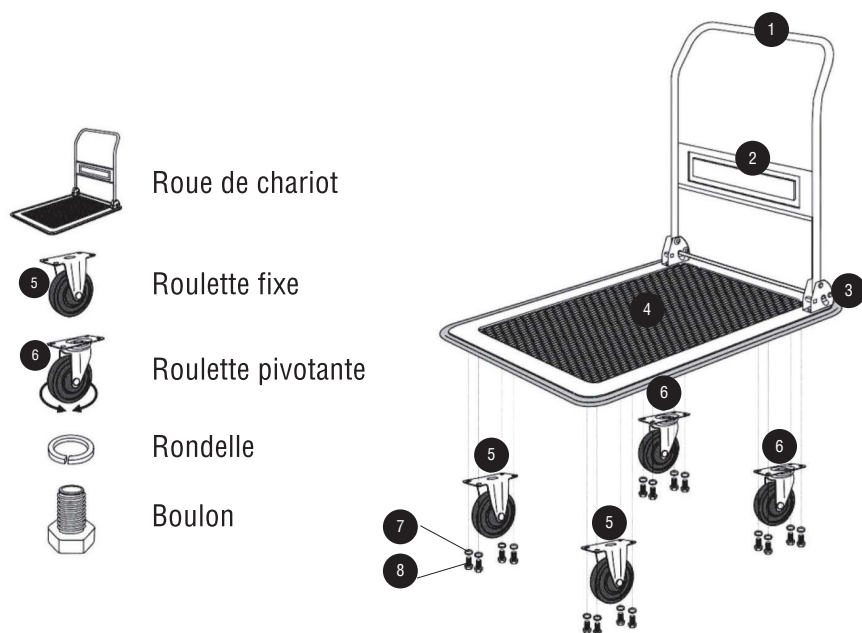

AVIS : Les roues pivotantes peuvent être montées sur l'une ou l'autre des extrémités, mais pour le meilleur fonctionnement, elles devraient être montées à l'extrémité la plus près de la poignée.

### Liste des pièces

NUMÉRO DE PIÈCE	DESCRIPTION DE LA PIÈCE	QUANTITÉ
<b>1</b>	<b>Poignée</b>	<b>1</b>
<b>2</b>	<b>Barre transversale</b>	<b>1</b>
<b>3</b>	<b>Support de poignée</b>	<b>2</b>
<b>4</b>	<b>Plateforme</b>	<b>1</b>
<b>5</b>	<b>Roulette fixe</b>	<b>2</b>
<b>6</b>	<b>Roulette pivotante</b>	<b>2</b>
<b>7</b>	<b>Rondelle</b>	<b>16</b>
<b>8</b>	<b>Boulon</b>	<b>16</b>