

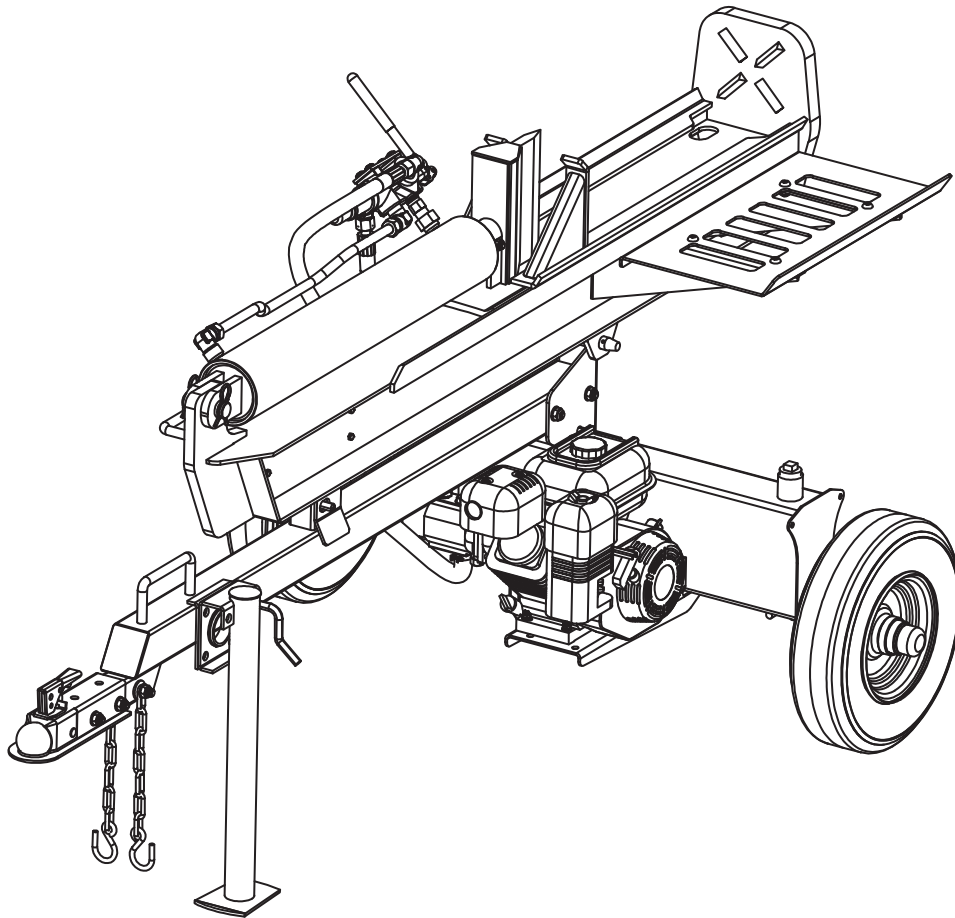

# FENDEUSES DE BÛCHES HORIZONTALES/ VERTICALES DE 27 TONNES



## Manuel d'utilisation

MODÈLES NUMÉROS BDKL27T (27 tonnes)



Ce symbole d'alerte de sécurité indique d'importants messages de sécurité dans le présent manuel. Le fait de ne pas se conformer à l'information importante relative à la sécurité peut entraîner de graves blessures ou la mort.



Pour obtenir du service ou  
si vous avez des questions  
*composez le 1-888-723-6534*



BLACK DIAMOND® est une marque déposée de Mid-States Distributing, LLC.  
© Mid-States Distributing, LLC. Fabriqué et distribué par Mid-States Distributing, LLC.  
Fort Worth, TX 76137, États-Unis.

# TABLE DES MATIÈRES

<b>Consignes de sécurité importantes</b> .....	4
Utilisation prévue.....	4
Équipement de protection individuelle .....	4
Autocollants de sécurité.....	5
Sécurité générale .....	6
Préparation de la bûche .....	6
Zone de travail .....	6
Utilisation de la fendeuse de bûches.....	7
Réparation et entretien sécuritaires .....	8
Sécurité relative au système hydraulique .....	8
Prévention d'incendie .....	9
Sécurité de remorquage .....	10
<b>Déballage et assemblage</b> .....	11
<b>Installation du plateau pour bûche</b> .....	12
<b>Instructions d'utilisation</b> .....	13
Recommandations d'huile moteur.....	13
Instructions de démarrage .....	14
Remorquage.....	16
Entretien.....	16
<b>Aperçu de l'assemblage</b> .....	17
Ensemble de plateau pour bûche .....	18
Ensemble de réservoir et roues.....	19
Ensemble de réservoir et flèche d'attelage .....	20
Ensemble de poutre et réservoir.....	21
Ensemble de moteur.....	22
Ensemble de canalisation hydraulique .....	23
Ensemble de pompe et moteur .....	24, 25
Ensemble de poutre .....	26, 27
Ensemble de flèche d'attelage .....	28
Ensemble de réservoir.....	29
Trousse de quincaillerie.....	30
<b>Spécifications et garantie</b> .....	Couverture arrière

# CONSIGNES DE SÉCURITÉ IMPORTANTES



AVERTISSEMENT

**AVERTISSEMENT : Assurez-vous de lire et de bien comprendre tout le manuel d'utilisation avant d'assembler ou d'utiliser ce produit! L'incompréhension ou le non-respect des avertissements, des mises en garde et des instructions d'assemblage et d'utilisation peuvent entraîner des blessures graves ou la mort.**



Ne laissez jamais les enfants utiliser cet équipement. Ne laissez personne utiliser cet équipement s'il n'a pas lu et compris l'intégralité du manuel d'utilisation. L'utilisation d'un équipement motorisé peut être dangereuse. L'opérateur est entièrement responsable de comprendre l'assemblage et l'utilisation sécuritaire de ce produit.

Appelez notre service à la clientèle au **1-888-723-6534** pour leur faire part de vos préoccupations ou de vos questions sur l'utilisation sécuritaire de cet équipement.



DANGER

## UTILISATION PRÉVUE

**N'utilisez pas la fendeuse de bûches à d'autres fins que celles pour lesquelles elle a été conçue, soit pour fendre des bûches. Tout autre usage n'est pas autorisé et peut entraîner des blessures graves, voire mortelles.**

## ÉQUIPEMENT DE PROTECTION INDIVIDUELLE

Lors de l'utilisation de cette fendeuse de bûches, il est essentiel de porter un équipement de protection, notamment des lunettes de sécurité (étanches ou non), des chaussures à embout d'acier et des gants bien ajustés (sans manchette ni de cordon de serrage lâches). Portez toujours des bouchons d'oreille ou un casque antibruit lorsque vous utilisez cette fendeuse de bûches.



ATTENTION

**Ne portez pas** de bijoux ni de vêtements amples susceptibles d'être happés par les pièces en mouvement de la fendeuse de bûches. Gardez les vêtements et les cheveux éloignés de toutes pièces en mouvement lors de l'utilisation de cette fendeuse de bûches.



# CONSIGNES DE SÉCURITÉ IMPORTANTES

## AUTOCOLLANTS DE SÉCURITÉ

Assurez-vous que tous les autocollants d'avertissement de sécurité sont apposés et lisibles. Remplacez les autocollants manquants ou endommagés. Composez le 1-888-723-6534 pour obtenir des autocollants de rechange.

**WARNING ATTENTION**

To minimize the risk to you or others of serious injury or death:

- Read and understand the owner's manual and engine manual before assembling, operating, towing, or servicing the log splitter.
- Only one person should operate and load logs onto the log splitter. Stay in the manufacturer's designated operator zone. All pets and bystanders should keep away.
- Always wear ANSI approved head, eye, hearing, foot, and hand protection while operating the log splitter.
- Never step or reach over the log splitter during operation.
- Ensure that body, limbs, and clothing are away from moving parts while operating the log splitter.
- Always grab logs by the sides when loading.
- Always operate the log splitter outdoors.
- Never use your hands to check for high pressure oil leaks.
- Never operate if tired or under the influence of alcohol or drugs.

**Afin de réduire le risque de blessures ou de mort pour vous-même et pour les autres :**

- Lire et comprendre le manuel d'utilisation et le manuel du moteur avant d'assembler, utiliser, remorquer, ou entretenir la fendeuse de bois.
- Une seule personne à la fois devrait utiliser la fendeuse de bois et la charger de bûches. Rester dans la zone de travail désignée par le fabricant. Tenir les animaux et passants à distance.
- Toujours porter un équipement de sécurité approuvé pour la tête, les yeux, l'ouïe, les pieds et les mains lorsque vous utilisez la fendeuse de bois.
- Ne jamais monter ou se pencher au-dessus de la fendeuse de bois lorsque celle-ci est en marche.
- S'assurer que votre corps, vos membres, et vos vêtements sont loin des pièces en mouvement durant l'utilisation de la fendeuse de bois.
- Toujours attraper les bûches par les côtés lorsque vous les chargez sur la fendeuse.
- Toujours utiliser la fendeuse de bois à l'extérieur.
- Ne jamais utiliser les mains pour vérifier les fuites d'huile sous haute pression.
- Ne jamais utiliser cette machine si vous êtes fatigué(e) ou sous l'influence de l'alcool ou de drogues.

**OPERATING INSTRUCTIONS  
MODE D'EMPLOI**

1. Ensure that the log splitter is on a stable, flat surface.
2. Start the engine and advance throttle to the maximum.
3. Position log onto the beam up against the foot plate.
4. Move the control handle toward the foot plate to **EXTEND** the wedge or move the control handle away from the foot plate to **RETRACT** the wedge.

**Note: Always split wood in the direction of the grain.**

1. S'assurer que la fendeuse de bois est sur une surface plane et stable.
2. Démarrer le moteur et avancer l'accélérateur au maximum.
3. Positionner la bûche sur le vérin, contre la plaque d'appui.
4. Remarque : Toujours fendre le bois dans le sens du grain.
4. Bouger la poignée de contrôle en direction de la plaque d'appui pour **ÉTIRER** le vérin, ou bouger la poignée de contrôle dans la direction opposée à la plaque d'appui pour **RÉTRACTER** le vérin.

**CONTROL VALVE OPERATION**  
**UTILISATION DE LA SOUPAPE DE CONTRÔLE**

**RETRACT**  
**RÉTRACTER**

**EXTEND**  
**ÉTIRER**

For repair or service please call 1-888-723-6534  
Pour toute réparation ou service, merci d'appeler le 1-888-723-6534

107198

**WARNING ATTENTION**

EQUIPMENT OPERATION SHALL ONLY BE PERFORMED IN THE DESIGNATED OPERATOR ZONE BY ONE PERSON  
UTILISER CET EQUIPEMENT SEUL, DEPUIS LA ZONE DE L'OPÉRATEUR DÉSIGNÉE EN ORANGE

HORIZONTAL OPERATION  
POSITION HORIZONTALE

OPERATOR ZONE  
ZONE DE L'OPÉRATEUR

OPERATOR ZONE  
ZONE DE L'OPÉRATEUR

VERTICAL OPERATION  
POSITION VERTICALE

107199

Autocollant zone de l'opérateur  
no de pièce # 107199

ATTENTION

FILL WITH AW46 HYDRAULIC FLUID. START ENGINE. CYCLE CYLINDER 3 - 4 TIMES, STOP ENGINE AND REFILL BEFORE OPERATION.

REMPILIR DE FLUIDE HYDRAULIQUE AW46, DÉMARRER LE MOTEUR, ACTIONNER LE VERIN 3-4 FOIS, ARRÊTER LE MOTEUR ET RE-REMPILIR AVANT UTILISATION.

108365

Autocollant fluide hydraulique  
no de pièce #108365

**NOTICE AVERTISSEMENT**

Do not thread in the dipstick when checking the hydraulic oil level. The oil level needs to be kept on the line below the "MAX" indicated on the dipstick. Never fill the tank above the "MAX" line. Recommended oil viscosity is based on the outside operating temperatures in the table below.

Ne pas enfiler la jauge lors du contrôle de niveau d'huile hydraulique. Le niveau d'huile doit être maintenu à la ligne sous « MAX » indiquée sur la jauge. Ne pas remplir le réservoir au-dessus de la ligne « MAX ». La viscosité de l'huile recommandée est basée sur les températures extérieures de fonctionnement mentionnées dans le tableau ci-dessous.

		AW46		AW32	
Automatic Transmission Fluid		AW46		AW32	
°F	-20	0	10	20	32
°C	-30	-20	-10	0	10
		AW46		AW32	
		Hatched zone: Acceptable		Zone hachurée: Acceptable	

Solid zone: Recommended Zone solide: Recommandée

Autocollant niveau d'huile  
no de pièce # 107198

**DANGER**

PINCH POINT HAZARD  
KEEP CLEAR  
DURING OPERATION  
RISQUE DE PINCEMENT  
ET D'ÉCRASEMENT  
NE PAS S'APPROCHER  
LORS DU FONCTIONNEMENT

107207

Autocollant point de pincement  
no de pièce # 107197

**WARNING ATTENTION**

TO AVOID SERIOUS INJURY OR DEATH

- Read the Operation Manual on how to attach the coupler to the hitch ball and how to tow safely.
- Ensure the correct ball size is being used.
- Do not exceed hitch ball or coupler load limits.
- Attach and secure safety chains prior to towing.
- Do not exceed max towing speed of 45 mph.
- Avoid sharp turns and steep angles.
- Check tightness of coupler before towing.
- Replace hitch ball or coupler if damaged.

AFIN D'ÉVITER DES BLESSURES GRAVES OU LA MORT

- Lire et comprendre les pages du manuel d'utilisation consacrées à comment attacher correctement le verrou d'attelage sur la boule et comment remorquer en toute sécurité.
- Vous assurer que vous utilisez la bonne taille de boule.
- Ne pas dépasser les limites de charge de la boule ou du verrou d'attelage.
- S'assurer que les chaînes de sécurité sont attachées avant de remorquer.
- Ne pas dépasser la vitesse de remorquage maximum de 72 km/h (45mph).
- Éviter de tourner brusquement et à des angles élevés.
- Vérifier que le verrou d'attelage est bien serré chaque fois avant de remorquer.
- Remplacer la boule ou le verrou d'attelage si ceux-ci sont endommagés.

107201

Autocollant d'avertissement  
no de pièce # 107201

**CAUTION PRUDENCE**

HOT SURFACE  
SURFACE CHAUDE  
DO NOT TOUCH  
NE PAS TOUCHER

107200

Autocollant surface chaude  
no de pièce # 107200

Autocollant fonctionnement no de pièce # 107196



DANGER

## SÉCURITÉ GÉNÉRALE

**Le non-respect des avertissements et des mises en garde, ainsi que des instructions d'assemblage et d'utilisation décrites dans le manuel d'utilisation peut entraîner des blessures graves, voire la mort.**

**Lisez le manuel d'utilisation avant d'utiliser l'équipement.**

- **Ne** laissez **jamais** les enfants utiliser cet équipement. Ne laissez personne utiliser cet équipement s'il n'a pas lu et compris l'intégralité du manuel d'utilisation.
- Assurez-vous que les personnes et les animaux se trouvant à proximité soient à au moins 3 m (10 pi) de votre zone de travail lors de l'utilisation de cette fendeuse de bûches. Seul l'opérateur devrait se trouver à proximité de la fendeuse de bûches lors de son utilisation.
- **N'utilisez pas** la fendeuse de bûches si vous avez les facultés affaiblies par l'alcool, la drogue ou des médicaments.
- **N'autorisez pas** une personne fatiguée ou autrement affaiblie, ou présentant des signes de distraction, à utiliser la fendeuse de bûches.

## PRÉPARATION DE LA BÛCHE

Les deux extrémités de la bûche doivent être coupées le plus carré possible pour éviter que la bûche ne roule hors de la fendeuse pendant le fonctionnement.

***Ne fendez pas des bûches de plus de 66 cm (26 po) de long.***



DANGER

## ZONE DE TRAVAIL

- **N'utilisez pas** la fendeuse de bûches sur un terrain glacé, humide, boueux ou glissant. Utilisez la fendeuse de bûches **SEULEMENT** sur un terrain plat. **L'utilisation sur une pente pourrait causer un retournement de la fendeuse de bûches ou la chute des bûches au sol, ce qui pourrait causer des blessures.**
- **N'utilisez pas** la fendeuse de bûches dans un endroit fermé. Les gaz d'échappement du moteur contiennent du monoxyde de carbone qui peut être nocif ou mortel lorsqu'il est inhalé.
- **Ne** déplacez **pas** la fendeuse de bûches sur un terrain accidenté ou montueux sans un véhicule de remorquage ou de l'aide appropriée.
- Utilisez des blocs ou des cales de roues pour empêcher le mouvement de la fendeuse de bûches pendant l'utilisation.
- Utilisez la fendeuse de bûches durant les heures de clarté ou sous un éclairage approprié.
- Gardez la zone de travail bien dégagée. Enlevez immédiatement le bois fendu autour de la fendeuse de bûches pour éviter tout risque de trébuchement.

## CONSIGNES DE SÉCURITÉ IMPORTANTES

### UTILISATION DE LA FENDEUSE DE BÛCHES

Utilisez la fendeuse de bûches à partir de la zone de l'opérateur montrée dans les schémas ci-après. L'opérateur bénéficiera de l'accès le plus sécuritaire et le plus efficace à la soupape de commande et à la poutre à partir de ces endroits.



DANGER

L'utilisation de la fendeuse de bûches dans toute autre position peut causer des blessures graves, voire la mort.

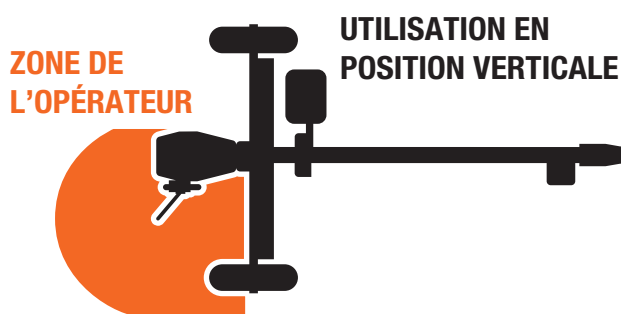

DANGER

- Assurez-vous que l'opérateur sait comment arrêter la fendeuse de bûches et désengager les commandes avant l'utilisation.
- Ne placez pas les mains ni les pieds entre la bûche et le coin fendeur durant la course vers l'avant ou en course de retour. Cela peut entraîner des blessures graves ou la mort.
- N'enjambez pas et ne chevauchez pas la fendeuse de bûches pendant qu'elle fonctionne.
- Ne tentez pas de vous pencher ou de tendre le bras au-dessus de la fendeuse de bûches pour manipuler une bûche.
- Ne tentez pas de fendre deux bûches l'une sur l'autre.
- Ne tentez pas de fendre une bûche de façon transversale.
- Ne tentez pas de charger la fendeuse de bûches lorsque le vérin ou le coin fendeur est en mouvement.
- Utilisez votre main pour actionner le levier de commande sur la soupape. N'utilisez pas votre pied, une corde ou un dispositif d'extension pour actionner le levier de commande.
- Ne déplacez pas la fendeuse de bûches lorsque le moteur est en marche.
- Ne laissez jamais l'équipement sans surveillance lorsque le moteur est en marche. Arrêtez le moteur lorsque la fendeuse de bûches est laissée sans surveillance, même pendant une courte période de temps.
- Pour éviter les brûlures, évitez de toucher au silencieux et aux surfaces chaudes du moteur pendant et après l'utilisation de la fendeuse de bûches.

## RÉPARATION ET ENTRETIEN



AVERTISSEMENT

- **N'utilisez pas la fendeuse de bûches lorsqu'elle est en mauvais état mécanique ou lorsqu'elle doit être réparée.** Vérifiez régulièrement toutes les vis et tous les écrous, boulons, raccords hydrauliques et colliers de serrage pour vous assurer qu'ils sont bien serrés.
- **Ne modifiez pas** la fendeuse de bûches de quelque manière que ce soit. Toute modification causera l'annulation de la garantie et peut rendre l'utilisation de la fendeuse de bûches non sécuritaire. Suivez toutes les procédures d'entretien recommandées avant d'utiliser la fendeuse de bûches. Remplacez les pièces endommagées ou usées aussitôt que possible.
- **Ne modifiez pas** le moteur pour qu'il puisse fonctionner à un régime excessif. Le régime maximal du moteur est pré-réglé par le fabricant en tenant compte des limites sécuritaires. Consultez le manuel sur le moteur.
- Avant toute réparation ou tout entretien sur la fendeuse de bûches, retirez le câble de la bougie d'allumage.
- **Vérifiez toujours le niveau d'huile hydraulique et d'huile moteur avant l'utilisation.**
- Les pièces de rechange doivent être conformes aux spécifications du fabricant.

## SÉCURITÉ RELATIVE AU SYSTÈME HYDRAULIQUE

Le système hydraulique et les composants mécaniques de la fendeuse de bûches demandent une inspection minutieuse. Assurez-vous de remplacer les boyaux ou composants hydrauliques effilochés, tordus, craquelés ou endommagés.

- **Vérifiez la présence de fuites de fluide hydraulique** en passant une feuille de papier ou un morceau de carton en dessous ou par-dessus la zone de la fuite.
- **Ne vérifiez pas la présence de fuites avec vos mains.** Les fuites de fluide hydraulique sous pression depuis un orifice minuscule pourraient pénétrer à travers l'épiderme et causer de graves blessures, voire la mort.
- **Consultez immédiatement un professionnel de la santé en cas de blessure causée par une fuite de fluide hydraulique.** Des infections ou des réactions graves pourraient survenir si un traitement médical n'est **pas** administré.
- Relâchez la pression du système en arrêtant le moteur et en déplaçant la poignée de commande de la soupape vers l'avant et vers l'arrière s'il est nécessaire de desserrer ou de retirer tout raccord hydraulique.
- **Ne retirez pas** le bouchon du réservoir hydraulique lorsque la fendeuse de bûches est en marche. Le réservoir contient de l'huile chaude sous pression qui pourrait causer de graves blessures.
- **N'ajustez pas** la soupape hydraulique. La soupape de décharge sur la fendeuse de bûches est pré-réglée à l'usine. Seul un technicien de service qualifié peut effectuer ce réglage.



## PRÉVENTION D'INCENDIE



ATTENTION

- **N'utilisez pas** la fendeuse de bûches près d'une flamme nue ou d'étincelles.
- L'huile hydraulique et l'essence sont inflammables et peuvent exploser.
- **Ne remplissez pas** le réservoir d'essence lorsque le moteur est chaud ou en marche. Laissez refroidir le moteur avant de remplir le réservoir.
- **Ne fumez pas** pendant l'utilisation de la fendeuse de bûches ni en faisant le plein. Les vapeurs d'essence peuvent facilement exploser.
- Faites le plein de la fendeuse de bûches dans un endroit dégagé exempt de vapeurs d'essence ou d'essence déversée. Utilisez un bidon à carburant homologué. Remettez solidement le bouchon d'essence en place. En cas de déversement d'essence, déplacez la fendeuse de bûches à bonne distance du déversement et évitez toute source d'allumage, jusqu'à ce que l'essence se soit évaporée.
- À titre de mesure de précaution contre la projection d'étincelles, ayez toujours un extincteur de classe B à portée de main lors de l'utilisation de la fendeuse de bûches dans des endroits secs.
- Pour éviter tout risque d'incendie, vidangez le réservoir d'essence avant d'entreposer la fendeuse de bûches. Entreposez l'essence dans un contenant homologué et hermétiquement fermé. Entreposez le contenant dans un endroit frais et sec.
- Tournez le robinet de carburant sur le moteur à la position OFF (arrêt) avant le remorquage de la fendeuse de bûches. Autrement, le moteur pourrait être noyé.



ATTENTION

### REMARQUE IMPORTANTE :

Cette fendeuse de bûches est équipée d'un moteur à combustion interne et ne doit pas être utilisée sur ou près de terrains en friche, recouverts de forêts, recouverts de broussailles ou de gazon, à moins que le système d'échappement du moteur soit équipé d'un pare-étincelles conforme aux lois locales ou provinciales applicables (le cas échéant). Si un pare-étincelles est utilisé, il doit être tenu en bon état de marche par l'opérateur. Dans l'état de la Californie, un pare-étincelles est exigé par la loi. D'autres états ont adopté une législation du même ordre.

Les lois fédérales sont applicables sur le territoire domanial. Un silencieux de pare-étincelles (offert en option par le fabricant) est disponible comme accessoire chez votre concessionnaire de moteurs le plus près. Vérifiez toujours les réglementations locales.



## SÉCURITÉ DE REMORQUAGE

- Vérifiez toutes les réglementations locales et provinciales concernant le remorquage, les permis et les feux avant de remorquer votre fendeuse de bûches.
- Avant de la remorquer, vérifiez si la fendeuse de bûches est fixée correctement et de façon sécuritaire au véhicule de remorquage et que les chaînes de sécurité sont fixées à la boule d'attelage ou au pare-chocs du véhicule avec assez de jeu pour permettre les virages. Utilisez toujours une boule de 5 cm (2 po) de classe I pour atteler la fendeuse de bûches.
- **Ne** transportez **pas** de charge ou du bois sur la fendeuse de bûches.
- **Ne** laissez **personne** s'asseoir ou monter sur la fendeuse de bûches.
- Déconnectez la fendeuse de bûches du véhicule de remorquage avant de l'utiliser.
- Faites attention lorsque vous reculez avec la fendeuse de bûches en remorquage parce que cela pourrait causer une mise en portefeuille. Prévoyez la longueur supplémentaire de la fendeuse de bûches lors des virages, du stationnement, en traversant des intersections et en tout temps pendant que vous conduisez en remorquant la fendeuse de bûches.
- **Ne dépassez pas la limite de vitesse de 72 km/h (45 mi/h) lors du remorquage de la fendeuse de bûches.** Le remorquage de la fendeuse de bûches à des vitesses supérieures à 72 km/h (45 mi/h) pourrait occasionner la perte de contrôle, des dommages à l'équipement et de graves blessures ou la mort. Adaptez votre vitesse de remorquage en fonction du terrain et des conditions routières. Redoublez de prudence lors des remorquages sur des terrains accidentés, particulièrement aux passages à niveau.

## AVERTISSEMENT PROPOSITION 65 DE LA CALIFORNIE

Ce produit peut vous exposer à des produits chimiques, comme le plomb et les composés de plomb, reconnus par l'État de la Californie comme étant susceptibles de causer le cancer, des malformations congénitales ou d'autres troubles de reproduction. Pour plus d'informations, rendez-vous sur le site Web [www.P65Warnings.ca.gov](http://www.P65Warnings.ca.gov)

# DÉBALLAGE ET ASSEMBLAGE

## Liste des outils requis pour l'assemblage :

- Pince à bec effilé • Ciseaux • Marteau ou pied-de-biche • Tournevis droit
- (2) clés de 13 mm • (2) clés de 17 mm • (2) clés de 19 mm
- (1) clé réglable



ATTENTION

Deux (2) personnes sont requises pour l'assemblage.

1. Coupez et retirez les bandes à l'aide de ciseaux.
2. Coupez et enlevez les côtés et le dessus de la caisse à l'aide d'un marteau ou d'un pied-de-biche, puis retirez toutes les pièces de la caisse.
3. Fixez les pneus **1** à l'essieu du réservoir à l'aide de rondelles plates, d'écrous dégagés à créneaux et de goupilles fendues **2, 3, 4**. Installez le capuchon de moyeu **5** sur l'extrémité en utilisant un outil de pose de capuchon de moyeu ou un maillet en caoutchouc (voir la flèche).
4. Fixez la flèche d'attelage **6** au réservoir à l'aide de boulons hexagonaux, de rondelles plates et de contre-écrous **7, 8, 9**.
5. Connectez la poutre **10** et l'ensemble de réservoir au moyen d'une goupille d'attelage et d'une attache en **11, 12**.
6. Placez le moteur **13** sur la plaque de montage, puis fixez-le avec des boulons hexagonaux, des rondelles plates, des rondelles-freins et des contre-écrous en nylon **14, 15, 16, 17**.
7. Fixez la conduite d'aspiration **18** à la partie inférieure de la pompe à engrenages, puis fixez-la avec un collier de serrage **19**.
8. Placez le joint torique **20** sur le raccord du filtre à huile **21**, puis fixez le boyau hydraulique (soupape-filtre à huile) **22** sur le raccord de la pompe à engrenages **21**.
9. Placez le joint torique **23** sur le raccord du filtre à huile **24**, puis fixez le boyau hydraulique (soupape-filtre à huile) **25** sur le raccord du filtre à huile **24**.

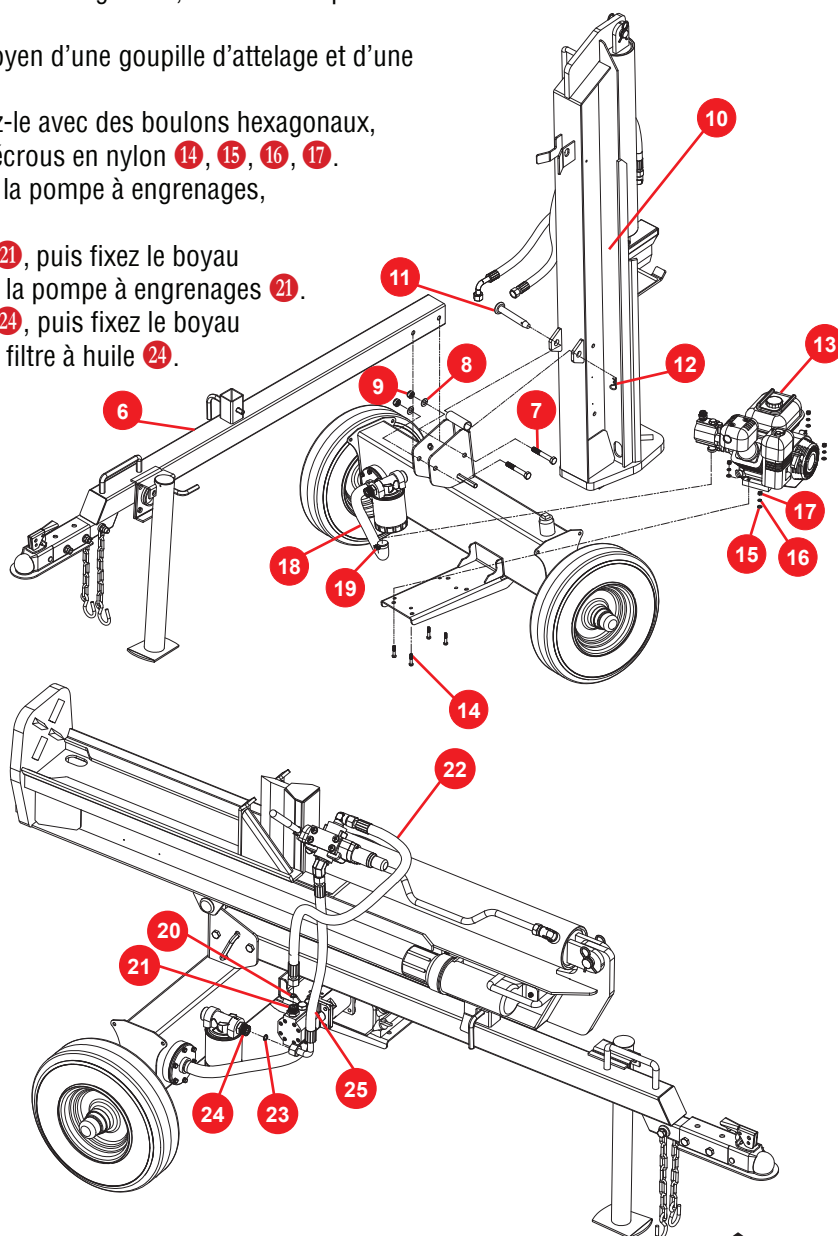
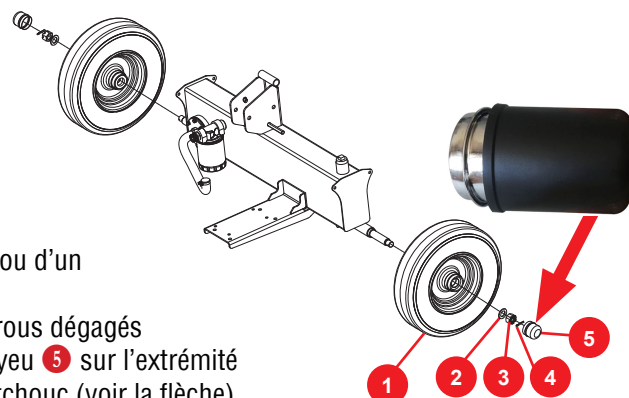

N° d'élément	Description	Qté
1	Pneu	2
2	Rondelle plate, Ø20	2
3	Écrou dégagé à créneaux, M20 x 1,5	2
4	Goupille fendue, Ø4 x 36	2
5	Chapeau de moyeu	2
6	Flèche d'attelage	1
7	Boulon hexagonal, M12 x 100 mm, G8,8	2
8	Rondelle plate, Ø12	2
9	Contre-écrou en nylon, M12	2
10	Poutre	1
11	Goupille d'attelage	1
12	Attache en R	1
13	Moteur	1
14	Boulon hexagonal, M8 x 40 mm, G8,8	4
15	Rondelle plate, Ø8	4
16	Rondelle-frein, Ø8	4
17	Contre-écrou en nylon, M8	4
18	Conduite d'aspiration	1
19	Collier de serrage de boyau	1
20	Joint torique, Ø11 x 2,5	1
21	Raccord de pompe à engrenages	1
22	Boyau hydraulique (soupape-pompe à engrenages)	1
23	Joint torique, Ø17 x 2,5	1
24	Raccord du filtre à huile	1
25	Boyau hydraulique (soupape-filtre à huile)	1

# INSTALLATION DU PLATEAU POUR BÛCHE

## Installation

Installez l'ensemble de plateau pour bûche ① sur la poutre au moyen de boulons hexagonaux, M12 x 30 mm ②; de rondelles plates, Ø12 ③; de contre-écrous en nylon, M12 ④. Serrez toutes les fixations.

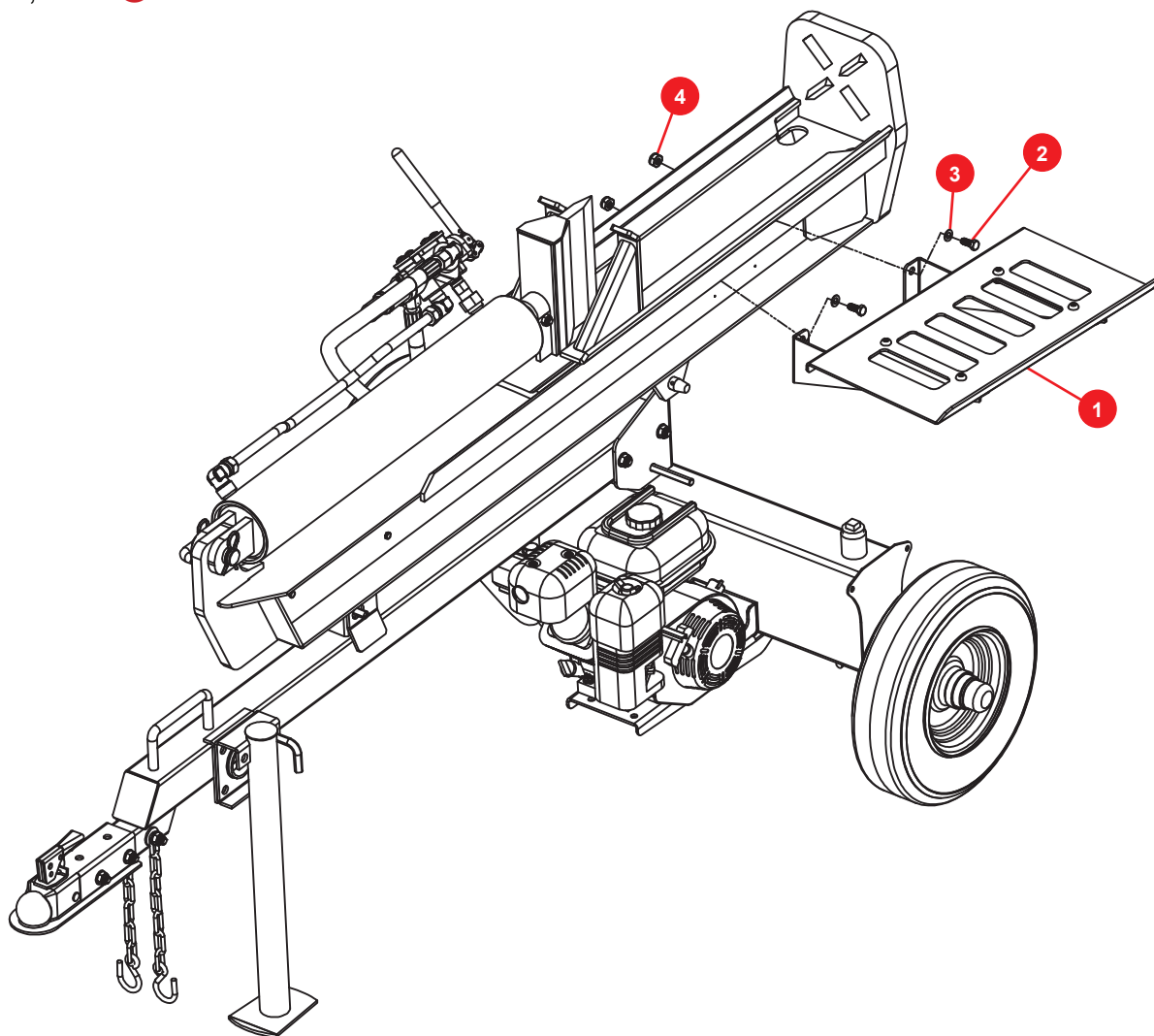

N° d'élément	N° de pièce	Description	Qté
1	LSP2702-00001	Trousse de plateau pour bûche	1
2	9101-12030-DX	Boulon hexagonal, M12 x 30 mm, G8,8	2
3	9301-12000-DX	Rondelle plate, Ø12	2
4	9206-12000-DX	Contre-écrou en nylon, M12	2



DANGER

**AVERTISSEMENT : Assurez-vous de lire et de bien comprendre tout le manuel d'utilisation avant d'assembler ou d'utiliser ce produit! L'incompréhension ou le non-respect des avertissements, des mises en garde et des instructions d'assemblage et d'utilisation peuvent entraîner des blessures graves ou la mort.**

Ne laissez jamais les enfants utiliser cet équipement.  
Ne laissez personne utiliser cet équipement s'il n'a pas lu et compris l'intégralité du manuel d'utilisation. L'utilisation d'un équipement motorisé peut être dangereuse. L'opérateur est entièrement responsable de comprendre l'assemblage et l'utilisation sécuritaire de ce produit.

Appelez notre service à la clientèle au **1-888-723-6534** pour leur faire part de vos préoccupations ou de vos questions sur l'utilisation sécuritaire de cet équipement.



ATTENTION

**Le réservoir hydraulique doit être rempli de fluide hydraulique et le moteur doit être rempli d'huile moteur avant de démarrer ou d'utiliser la fendeuse de bûches.**

Afin d'obtenir une lecture précise lorsque vous vérifiez le niveau de fluide hydraulique ou d'huile moteur, retirez la jauge d'huile, essuyez-la et placez-la sur la partie supérieure des filets sans la visser.

Sur le moteur, le niveau d'huile devrait se trouver jusqu'au-dessus du repère X marqué sur la jauge d'huile. Si le niveau est inférieur ou supérieur à ce repère, le niveau d'huile est excessif ou insuffisant (même de 29,5 mL [1 oz]), ce qui déclenchera le capteur de bas niveau d'huile moteur, empêchant le moteur de démarrer.

Sur la jauge de fluide hydraulique, le niveau doit se situer entre les repères minimum et maximum. Si le niveau est inférieur au repère minimum, les composants hydrauliques peuvent être endommagés. Si le niveau est supérieur au repère maximum, l'excédent d'huile sera expulsé par le bouchon ventilé.

**ÉTAPE 1 :** Ajoutez environ 14 L (3,7 gal am.) de fluide hydraulique. Le fluide hydraulique restant sera ajouté après un cycle de fonctionnement du vérin. De l'huile hydraulique AW32 ou AW46 est recommandée. L'huile hydraulique peut être remplacée par du liquide pour transmission automatique lorsque les températures sont inférieures à 0 °C (32 °F). Utilisez uniquement de l'huile propre et veillez à ce que de la saleté ne pénètre pas dans le réservoir hydraulique.

## RECOMMANDATIONS D'HUILE MOTEUR

Utilisez de l'huile détergente automobile pour moteur à quatre temps. De l'huile SAE 10W-30 est recommandée pour une utilisation générale. Consultez le tableau des indices de viscosité SAE dans le manuel du propriétaire du moteur pour connaître les plages de températures moyennes. Le fabricant du moteur recommande d'utiliser de l'huile de la classification API SE ou SF. La capacité d'huile moteur est de 0,59 L (20 oz) pour le Kohler SH265.

Vérifiez toujours le niveau d'huile avant de mettre le moteur en marche et gardez le réservoir rempli.

**ÉTAPE 2 :** Après avoir rempli d'huile le réservoir hydraulique et le carter du moteur, faites démarrer le moteur. La pompe hydraulique est autoamorçante. Pendant que le moteur tourne, déplacez le levier de soupape hydraulique vers la plaque d'extrémité. Cela permettra de déployer le vérin et d'expulser de l'air. Lorsque le vérin est complètement déployé, rétractez-le. Répétez cette procédure à plusieurs reprises. Un mouvement irrégulier du vérin indique qu'il y a encore de l'air dans le système. Ajoutez environ 3,8 à 5,7 L (1 à 1,5 gal am.) de fluide hydraulique. Un niveau tout juste au-dessus de ligne de remplissage supérieure de la jauge d'huile correspond à 18,9 L (5 gal am.) dans le système. La capacité totale du système hydraulique en entier est de 21 L (5,55 gal am.) avec 14 L (3,7 gal am.) de fluide hydraulique au minimum pour fonctionner.

**REMARQUE :** Si le réservoir est trop plein, il expulsera de l'huile du chapeau de reniflard lorsque le vérin est rétracté. Faites cycler de nouveau le vérin jusqu'à ce qu'il atteigne une vitesse constante, ce qui indique que tout l'air a été expulsé.

## INSTRUCTIONS DE DÉMARRAGE

**REMARQUE :** Consultez le manuel du propriétaire du moteur pour connaître toute l'information sur le démarrage, l'entretien et le dépannage.

1. Placez le levier du robinet de carburant à la position ON (marche).
2. Pour faire démarrer le moteur à froid, déplacez le levier de l'étrangleur à la position CLOSE (fermé). Pour redémarrer un moteur chaud, laissez le levier de l'étrangleur à la position OPEN (ouvert).
3. Déplacez le levier d'accélérateur hors de la position SLOW (lent), à près du 1/3 de la position FAST (rapide).
4. Tournez l'interrupteur du moteur en position ON (marche).
5. Tirez sur la poignée du démarreur jusqu'à ce que vous ressentiez une résistance, puis tirez rapidement. Retournez doucement la poignée du démarreur.
6. Si le levier de l'étrangleur a été déplacé à la position CLOSE (fermé) pour faire démarrer le moteur, déplacez-le graduellement à la position OPEN (ouvert) au fur et à mesure que le moteur se réchauffe.
7. Pour couper le moteur en cas d'urgence, tournez simplement l'interrupteur du moteur en position OFF (arrêt). En conditions normales, déplacez le levier d'accélérateur à la position SLOW (lent), puis tournez l'interrupteur du moteur en position OFF (arrêt). Tournez ensuite le levier du robinet de carburant à la position OFF (arrêt).

Pour de plus amples renseignements sur le démarrage et l'arrêt du moteur, consultez le manuel du propriétaire du moteur.



ATTENTION

**ATTENTION : Tournez le robinet de carburant moteur à la position OFF (arrêt) avant le remorquage pour éviter de noyer le moteur.**

REMARQUE : Le régime maximal du moteur est préréglé en usine à 3 600 tr/min sans charge. L'accélérateur devrait être réglé au régime maximal pour fendre du bois pour atteindre la puissance motrice requise par la pompe.



AVERTISSEMENT

**AVERTISSEMENT : Examinez l'information de sécurité portant sur l'utilisation de la fendeuse de bûches aux pages 4 à 10 du présent manuel. Assurez-vous de porter l'équipement de protection individuel recommandé décrit à la page 4.**

1. Placez la fendeuse de bûches dans un endroit non encombré et plat et bloquez les roues. Assurez-vous que l'orifice d'aspiration du réservoir est toujours sur le côté inférieur de la fendeuse de bûches.
2. Pour une utilisation horizontale, placez une bûche sur la poutre en l'appuyant contre la plaque d'extrémité. Assurez-vous que la bûche est placée solidement contre la plaque d'extrémité et contre la poutre. Pour fendre du bois à la position verticale, dégagez la goupille du verrou de la poutre situé sur la partie avant de la poutre. Inclinez avec précaution la poutre jusqu'à ce que la plaque d'extrémité repose complètement au sol et que la fendeuse de bûches est stable. Placez la bûche sur la plaque d'extrémité contre la poutre. Lorsque la poutre est remise en position horizontale, assurez-vous que le verrou de la poutre est bien verrouillé.
3. Pendant que le moteur tourne, appuyez sur le levier de soupape pour que le vérin entraîne le coin fendeur dans la bûche. Déployez le vérin jusqu'à ce que la bûche se fende ou jusqu'à la fin de sa course. Si la bûche n'est pas complètement fendue à la fin de la course du vérin, rétractez le vérin.

**IMPORTANT :** Laisser la soupape en position « actionnée » à la fin de la course risque d'endommager la pompe. Soyez toujours très prudent lorsque vous fendez des bûches avec des extrémités non carrées.

**Rangez les manuels dans le cylindre pour manuel fixé à la poutre de la fendeuse de bûches ou rangez-les dans un endroit sûr pour consultation future.**



## INSTRUCTIONS D'UTILISATION

**REMARQUE :** Pour les utilisations dans les endroits boisés, obtenez un pare-étincelles pour le système d'échappement. Consultez le manuel d'utilisation et d'entretien du moteur et consultez votre centre d'entretien autorisé. Consultez aussi la section sur la prévention d'incendie à la page 9 de ce manuel.

**IMPORTANT :** Pour prolonger la durée utile du vérin hydraulique, évitez le contact entre la plaque du coin fendeur et la plaque d'extrémité. Conformément aux recommandations de sécurité de l'industrie, le coin fendeur s'arrête à 1,27 cm (1/2 po) avant la fin de la course.

### REMORQUAGE

Cette fendeuse de bûches est équipée de pneus à bandage pneumatique, d'un coupleur de classe I (une boule de 5 cm [2 po] de diamètre est requise) et des chaînes de sécurité. Avant le remorquage, les chaînes de sécurité doivent être fixées à l'attelage ou au pare-chocs du véhicule. Vérifiez les réglementations locales concernant les permis, les feux et le remorquage, etc. Tournez le robinet de carburant sur le moteur à la position OFF (arrêt) avant le remorquage. Autrement, le moteur pourrait être noyé. Ne dépassez pas la limite de vitesse de 72 km/h (45 mi/h) lors du remorquage de la fendeuse de bûches. Consultez aussi la section sur la sécurité de remorquage à la page 10 de ce manuel.

## ENTRETIEN

1. Consultez les instructions d'utilisation et d'entretien du fabricant du moteur pour les soins et l'entretien du moteur.
2. **Vérifiez toujours le niveau d'huile du réservoir hydraulique avant d'utiliser la fendeuse de bûches.** L'utilisation de la fendeuse de bûches sans la bonne quantité d'huile pourrait causer d'importants dommages à la pompe.
3. Changez le filtre à huile après les 25 premières heures d'utilisation. Par la suite, changez le filtre à huile aux 100 heures ou aux changements de saisons, selon la première éventualité.
4. Pour vidanger l'huile hydraulique, desserrez le collier de serrage du boyau venant du raccord au fond du réservoir. Il se trouve juste à droite du filtre à huile.
5. Si le coin fendeur devient émoussé ou ébréché, il peut être enlevé et affûté. Enlevez le boulon qui relie le coin fendeur au vérin. Le boyau relié à la soupape peut devoir être enlevé. Levez délicatement le vérin pour permettre au coin fendeur de glisser vers l'avant. Le coin fendeur peut maintenant être enlevé en le soulevant pour l'affûter.
6. Nettoyez le chapeau de reniflard après 25 heures de fonctionnement. Nettoyez-le plus souvent lors de l'utilisation dans des conditions poussiéreuses. Pour le nettoyer, retirez le chapeau de reniflard du réservoir et rincez-le avec du kérosène ou du détergent liquide pour éliminer la saleté.
7. Consultez la section sur les réparations et l'entretien à la page 8 de ce manuel.
8. Toutes les pièces de rechange doivent être conformes aux spécifications du fabricant.



## APERÇU DE L'ASSEMBLAGE

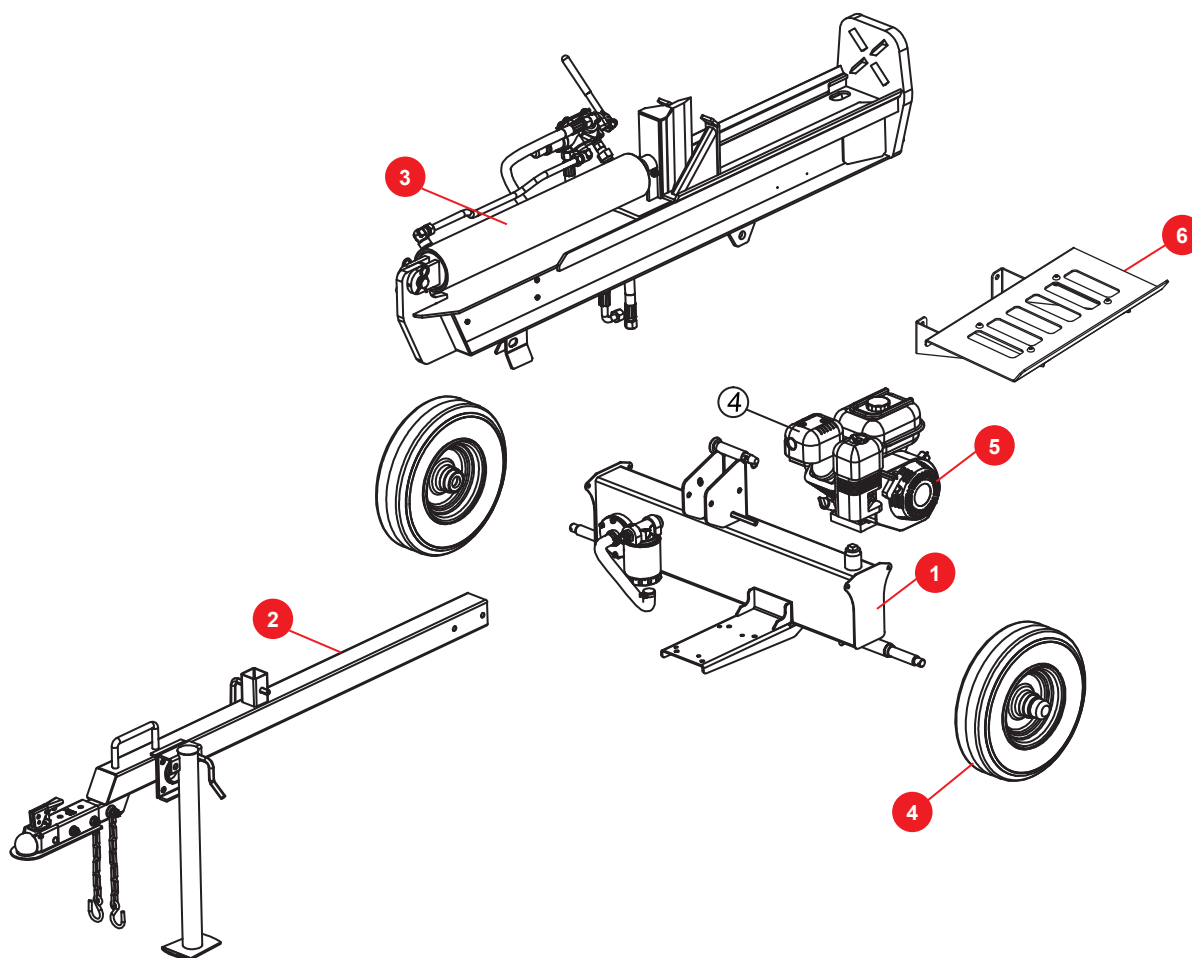

N° d'élément	N° de pièce	Description	Qté
1	LSP25-03000	Ensemble de réservoir	1
2	LSP30-04000 et LSP30-07000	Ensemble de flèche d'attelage et de support	1
3	LSP2702-01000 et LSP25A-08000	Ensemble de poutre et de vérin	1
4	LSP25-14000	Ensemble de roue/pneu, 4,80 x 8 po	2
5	200326	Moteur, Kohler SH265	1
6	LSP2702-00001	Ensemble de plateau pour bûche	1

# ENSEMBLE DE PLATEAU POUR BÛCHE

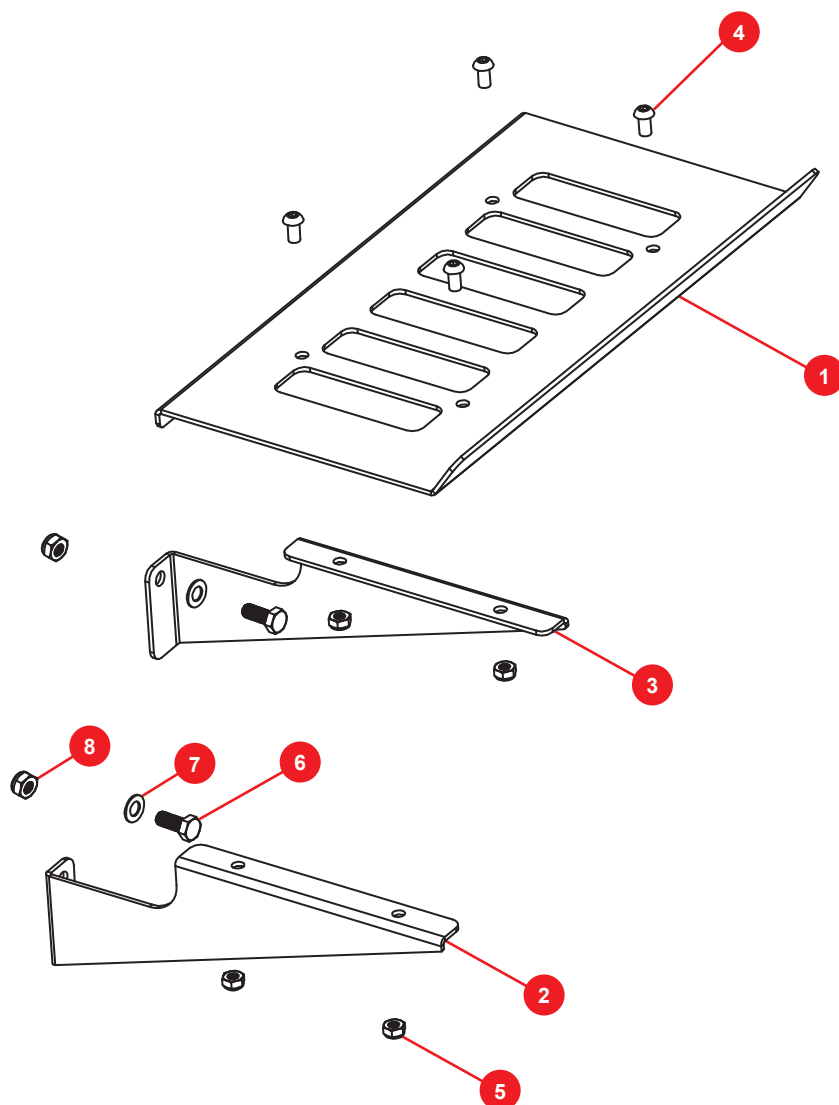

N° d'élément	N° de pièce	Description	Qté
1	LSP2702-00001	Trousse de plateau pour bûche	1
2	LSP2702-00002	Ferrure de support A de plateau pour bûche	1
3	LSP2702-00003	Ferrure de support B de plateau pour bûche	1
4	9104-10020-DX	Vis à tête ronde, M10 x 20 mm, G8,8	4
5	9206-10000-DX	Contre-écrou en nylon, M10	4
6	9101-12030-DX	Boulon hexagonal, M12 x 30 mm, G8,8	2
7	9301-12000-DX	Rondelle plate, Ø12	2
8	9206-12000-DX	Contre-écrou en nylon, M12	2

## ENSEMBLE DE RÉSERVOIR ET ROUES

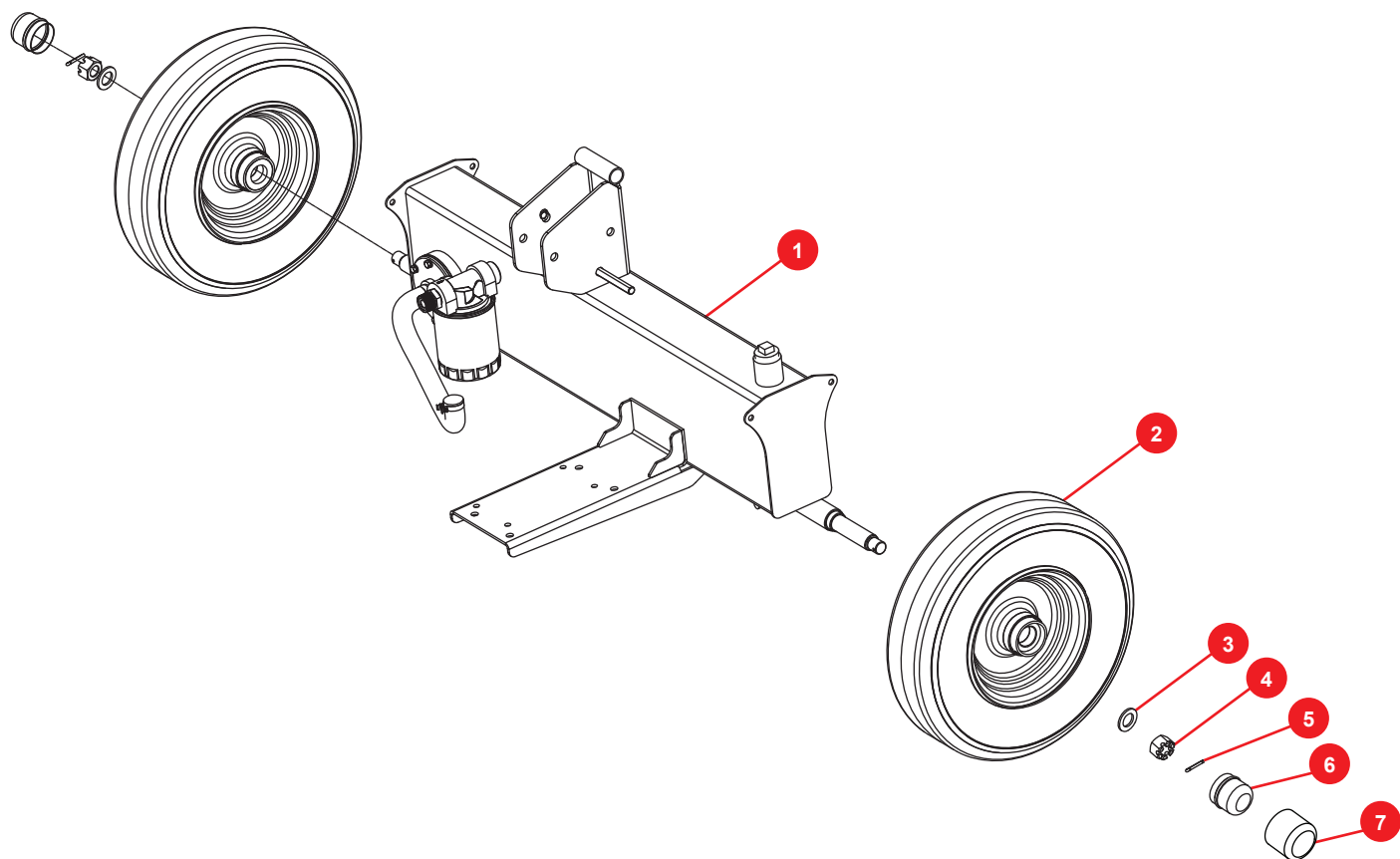

N° d'élément	N° de pièce	Description	Qté
1	LSP25-03000	Ensemble de réservoir	1
2	LSP25-14000	Ensemble de roue/pneu, 4,80 x 8 po	2
3	9301-20000-DX	Rondelle plate, Ø20	2
4	LSP25-00020-FH	Écrou à créneaux, M20 x 1,5	2
5	9404-04036-DX	Goupille fendue, Ø4 x 36	2
6	LSP25-00009-DX	Chapeau de roue	2
7	/	Outil pour chapeau de roue	1

# ENSEMBLE DE RÉSERVOIR ET FLÈCHE D'ATTELAGE

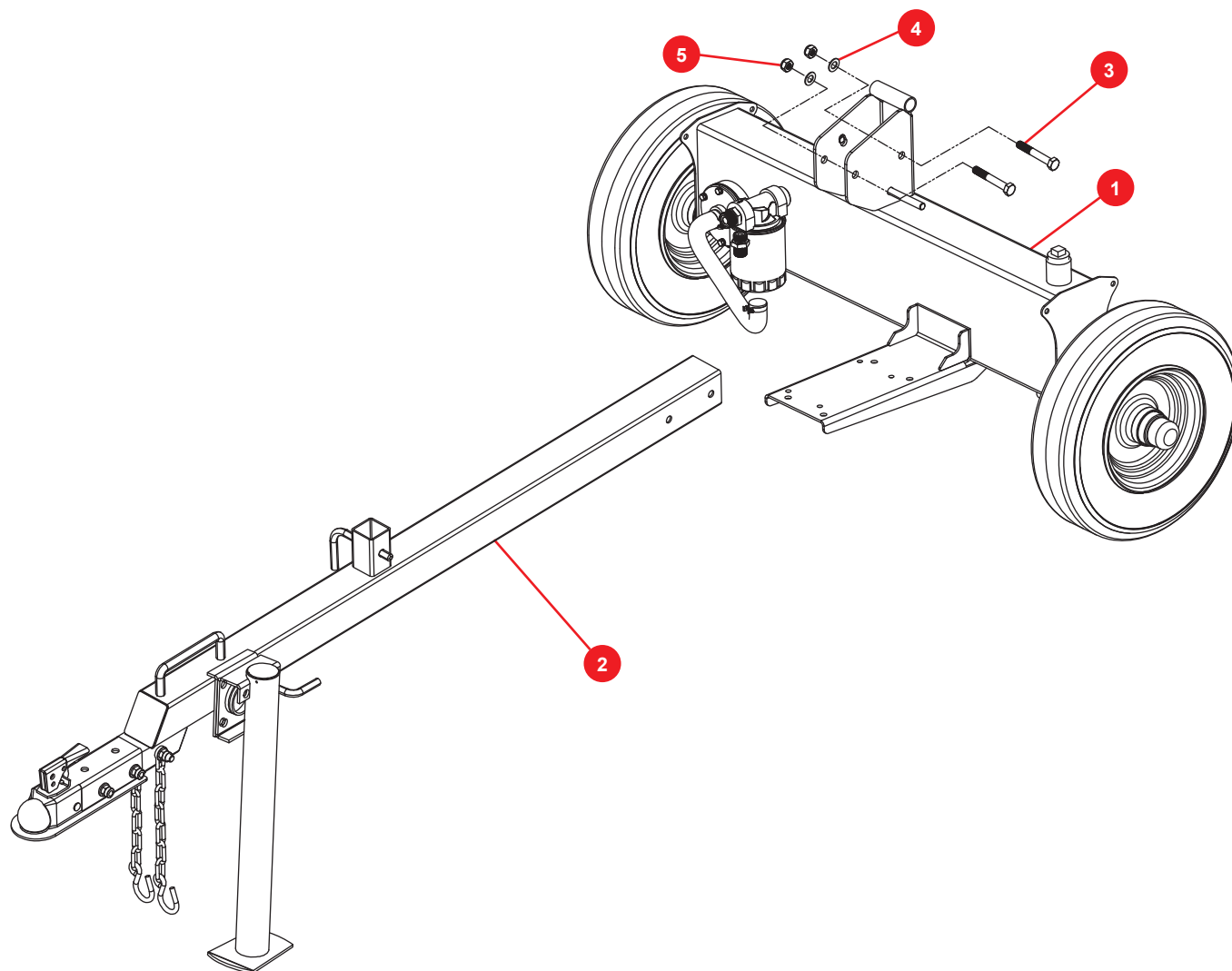

N° d'élément	N° de pièce	Description	Qté
1	LSP25-03000	Ensemble de réservoir	1
2	LSP30-04000 et LSP30-07000	Ensemble de flèche d'attelage et de support	1
3	9101-12100-DX	Boulon hexagonal, M12 x 100 mm, G8,8	2
4	9301-12000-DX	Rondelle plate, Ø12	2
5	9206-12000-DX	Contre-écrou en nylon, M12	2

## ENSEMBLE DE POUTRE ET RÉSERVOIR

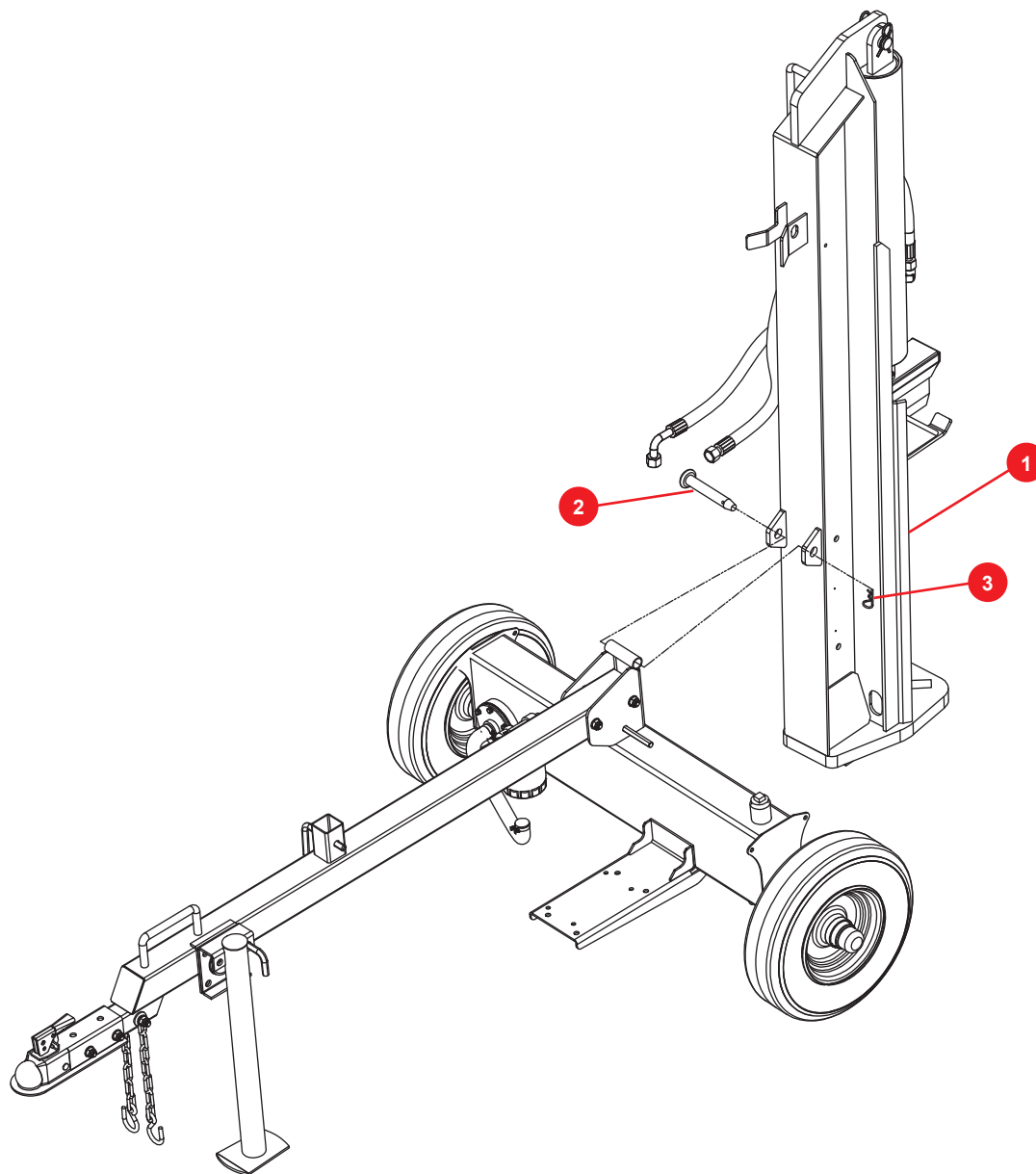

N° d'élément	N° de pièce	Description	Qté
1	LSP2702-01000 et LSP25A-08000	Ensemble de poutre et de vérin	1
2	LSP3700-00001-DX	Goupille d'attelage	1
3	LSP25-00012-DX	Attache en R	1

## ENSEMBLE DE MOTEUR

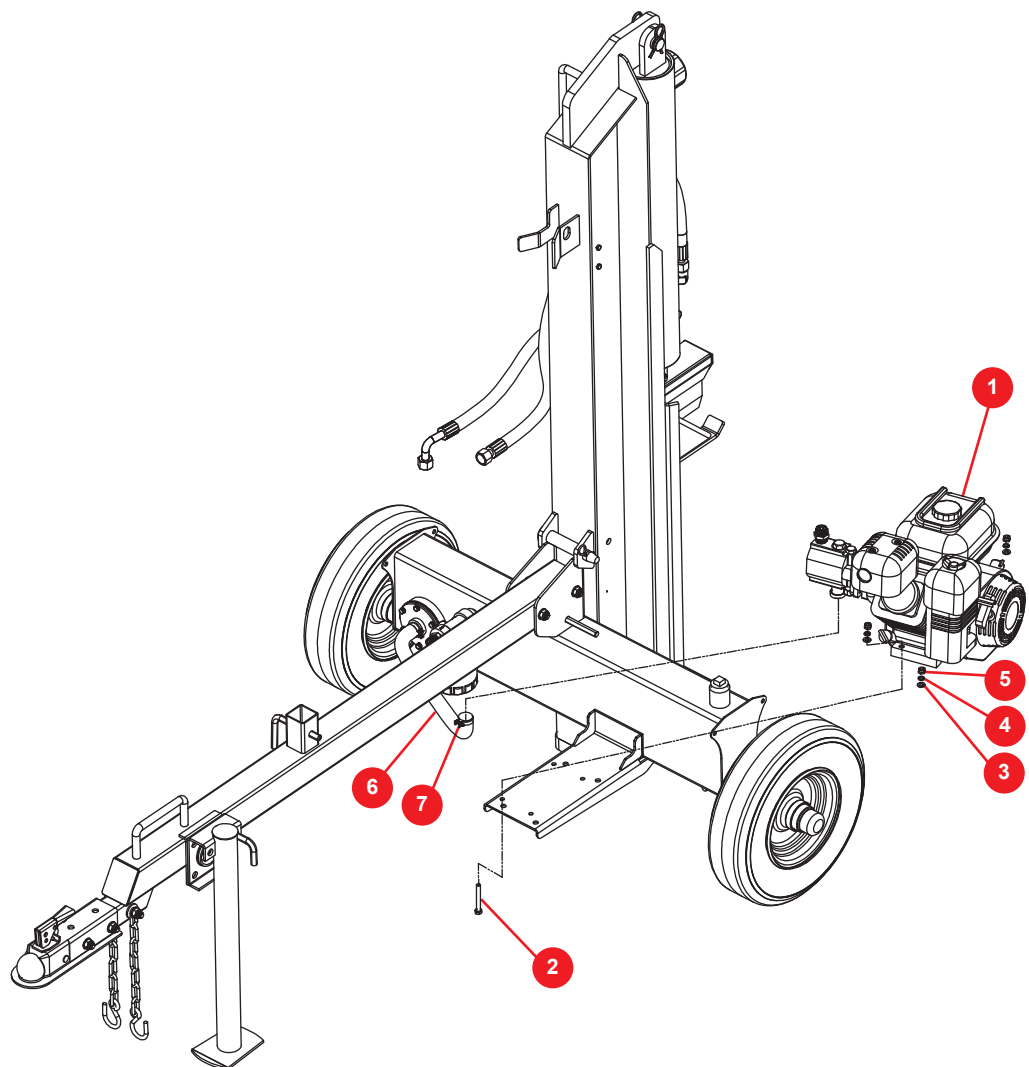

N° d'élément	N° de pièce	Description	Qté
1	200326	Moteur, Kohler SH265	1
2	9101-08040-DX	Boulon hexagonal, M8 x 40 mm, G8,8	4
3	9301-08000-DX	Rondelle plate, Ø8	4
4	9306-08000-DX	Rondelle-frein, Ø8	4
5	9206-08000-DX	Contre-écrou en nylon, M8	4
6	LSP25-00018	Conduite d'aspiration avec gaine métallique	1
7	LSP25-00011-DG	Collier de serrage de boyau	1

# ENSEMBLE DE CANALISATION HYDRAULIQUE

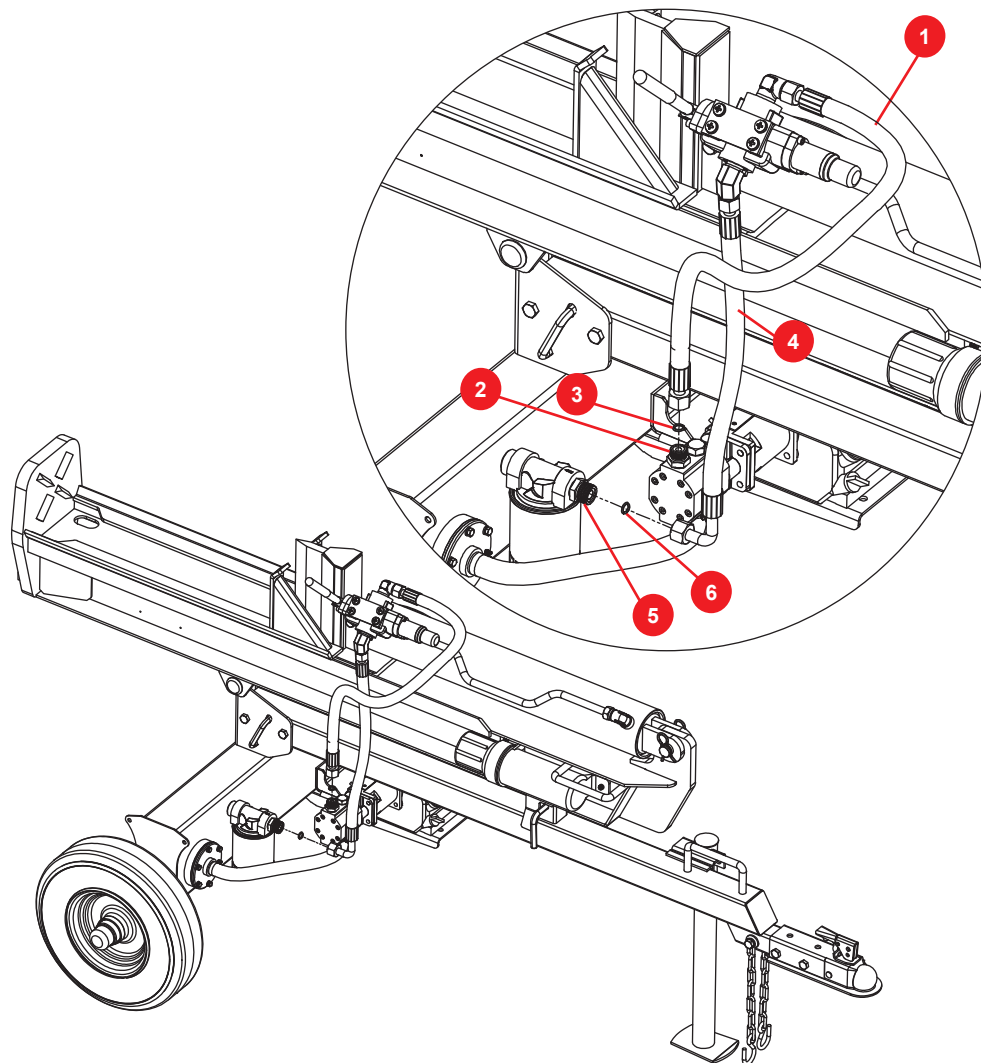

N° d'élément	N° de pièce	Description	Qté
1	LSP30M-00016	Boyau hydraulique, soupape-pompe à engrenages	1
2	LSP25-00014-DX	Raccord de sortie de pompe à engrenages	1
3	9901-11*2.5	Joint torique, Ø11 x 2,5	1
4	LSP30M-00017	Boyau hydraulique, soupape-filtre à huile	1
5	LSP25-00007-DX	Raccord droit de filtre à huile	1
6	9901-17*2.5	Joint torique, Ø17 x 2,5	1

# ENSEMBLE DE POMPE ET MOTEUR

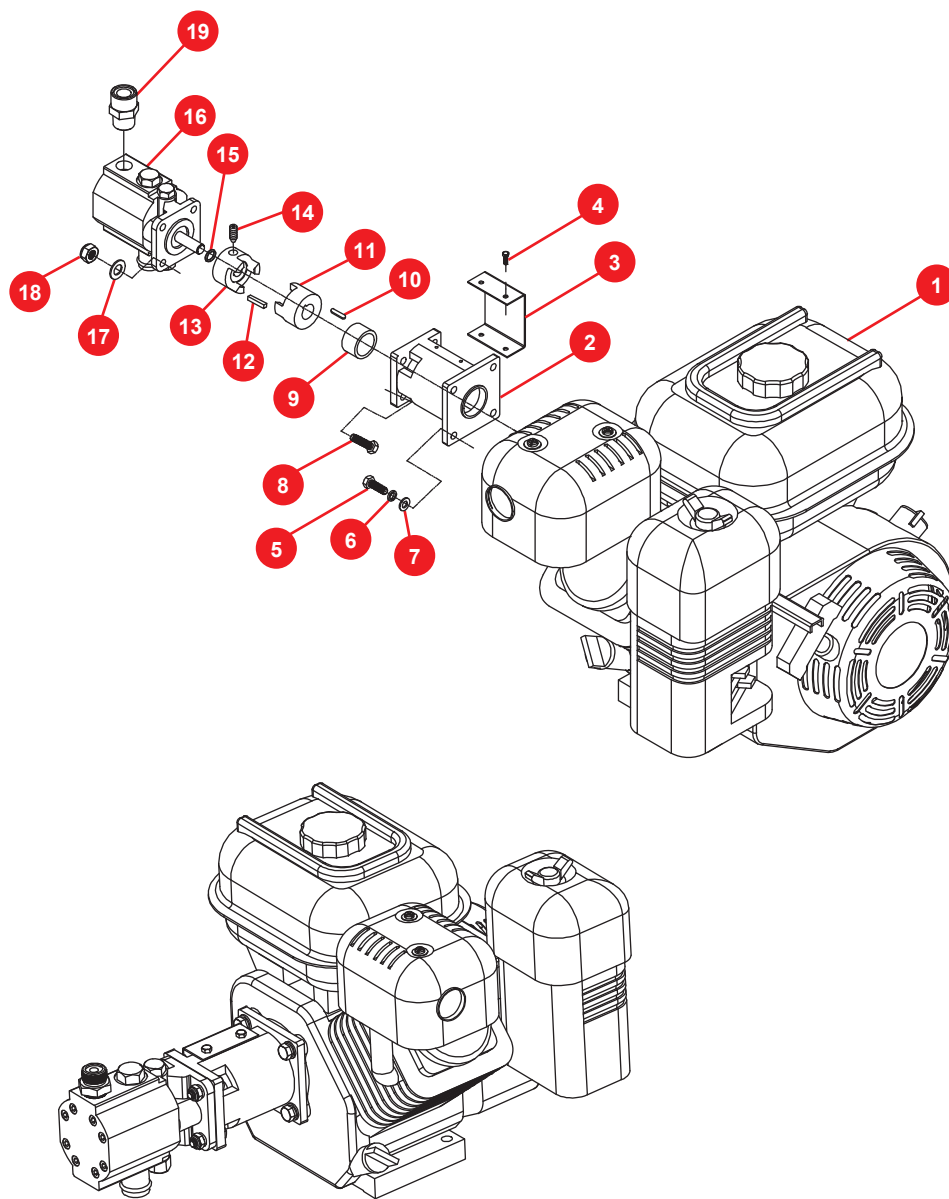



## ENSEMBLE DE POMPE ET MOTEUR

N° d'élément	N° de pièce	Description	Qté
1	200326	Moteur, Kohler SH265	1
2	LSP25-10005	Support de pompe à engrenages	1
3	LSP25-10006	Protecteur	4
4	9101-05010-DX	Boulon hexagonal, M5 x 10 mm, G8,8	4
5	9101-08025-DX	Boulon hexagonal, M8 x 25 mm, G8,8	4
6	9306-08000-DX	Rondelle-frein, Ø8	4
7	9301-08000-DX	Rondelle plate, Ø8	4
8	9101-08030-DX	Boulon hexagonal, M8 x 30 mm, G8,8	4
9	LSP25-10004-DX	Bague du moteur	1
10	LSP25-10010	Clavette plate de moteur	1
11	LSP25-10002	Coupleur de moteur	1
12	LSP25-10009	Clavette plate de pompe à engrenages	1
13	LSP25-10003	Coupleur de pompe à engrenages	1
14	9121-06010-FH	Vis, M6 x 10 mm	1
15	LSP25-10008-FH	Anneau de retenue en fil d'acier pour arbre	1
16	LSP30-10001	Pompe à engrenages 13/1,8	1
17	9306-08000-DX	Rondelle-frein, Ø8	4
18	9206-08000-DX	Contre-écrou en nylon, M8	4
19	LSP25-00014-DX	Raccord de sortie de pompe à engrenages	1

# ENSEMBLE DE POUTRE

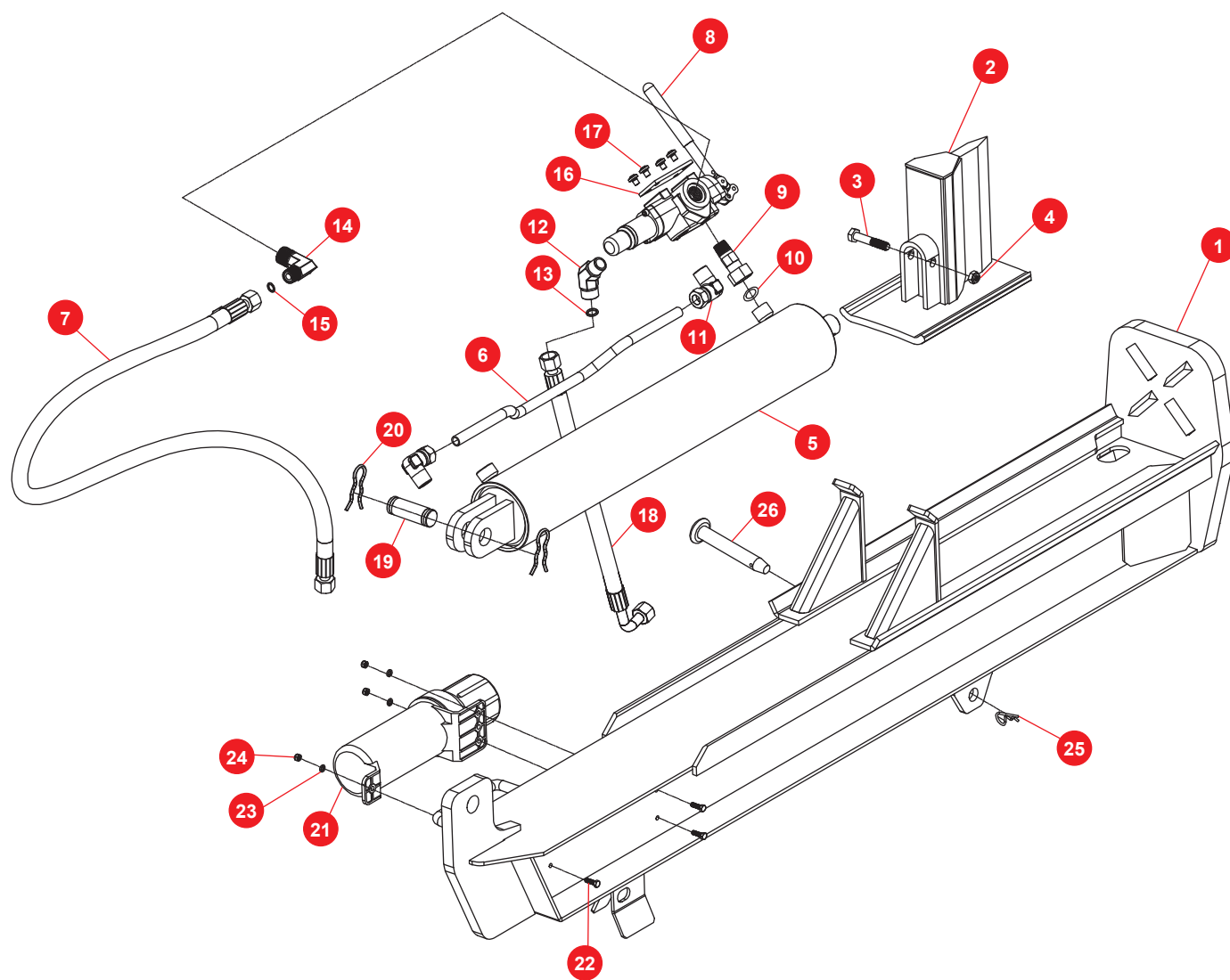

## ENSEMBLE DE POUTRE

N° d'élément	N° de pièce	Description	Qté
1	LSP2702-01000	Poutre	1
2	LSP2702-02000	Coin fendeur, 22,86 cm (9 po)	1
3	9101-12065-DX	Boulon hexagonal, M12 x 65 mm, G8,8	1
4	9206-12000-DX	Contre-écrou en nylon, M12	1
5	LSP25A-08000	Vérin hydraulique	1
6	LSP25-00001-DX	Tube	1
7	LSP30M-00016	Boyau hydraulique, soupape-pompe à engrenages	1
8	LSA22-09000	Soupape de commande	1
9	LSP25-17000	Raccord combiné	1
10	9901-15*2.5	Joint torique, Ø15 x 2,5	1
11	LSP25-06000	Raccord à bague	2
12	LSP25-00002-DX	Coude de 130°	1
13	9901-17*2.5	Joint torique, Ø17 x 2,5	1
14	LSP25-00019-DX	Coude	1
15	9901-11*2.5	Joint torique, Ø11 x 2,5	1
16	LSA22-00025	Plaque	1
17	9110-08010-DX	Vis, M8 x 10 mm	4
18	LSP30M-00017	Boyau hydraulique, soupape-filtre à huile	1
19	LSP25-00004-DX	Goupille de vérin	1
20	LSP25-00005-DX	Goupille en R	2
21	LSP30MD-02000	Cylindre pour manuel	1
22	9101-06020-DX	Boulon hexagonal, M6 x 20 mm, G8,8	3
23	9301-06000-DX	Rondelle plate, Ø6	3
24	9206-06000-DX	Contre-écrou en nylon, M6	3
25	LSP25-00012-DX	Attache en R	1
26	LSP3700-00001-DX	Goupille d'attelage	1

# ENSEMBLE DE FLÈCHE D'ATTELAGE

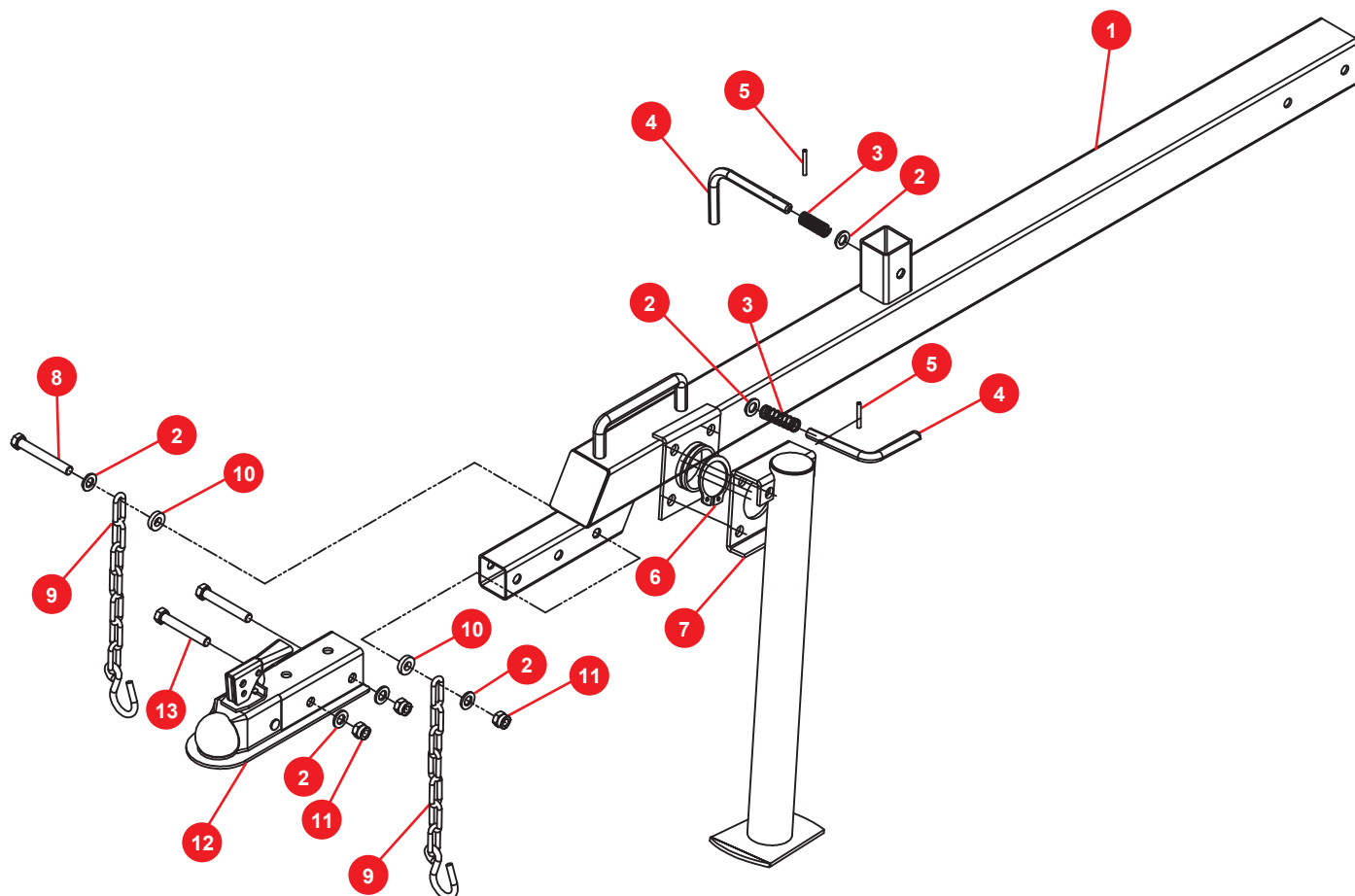

N° d'élément	N° de pièce	Description	Qté
1	LSP30-04000	Flèche d'attelage	1
2	9301-12000-DX	Rondelle plate, Ø12	6
3	LSP25-00003-DX	Ressort	2
4	LSP30C-00001-DX	Goupille de sûreté	2
5	9404-03030-DX	Goupille fendue, Ø3 x 30 mm	2
6	9304-62000-FH	Anneau de retenue en fil d'acier pour arbre	1
7	LSP30-07000	Patte d'appui	1
8	9101-12090-DX	Boulon hexagonal, M12 x 90 mm, G8,8	1
9	LSP25-11000-DX	Chaîne de sécurité	2
10	LSP25-00015-DX	Rondelle épaisse	2
11	9206-12000-DX	Contre-écrou en nylon, M12	3
12	Z103	Ensemble de boule d'attelage, 5 cm (2 po)	1
13	9101-12080-DX	Boulon hexagonal, M12 x 80 mm, G8,8	2

# ENSEMBLE DE RÉSERVOIR

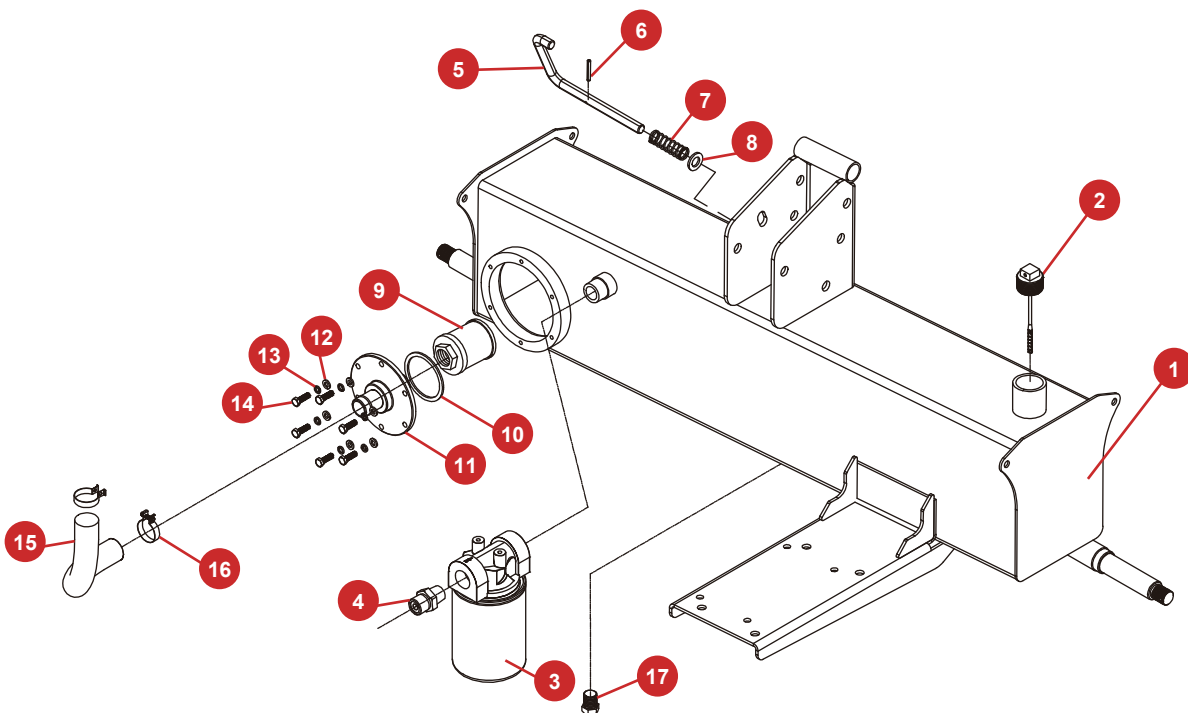

N° d'élément	N° de pièce	Description	Qté
1	LSP25-03000	Réservoir avec autocollants	1
2	LSP25-13000	Ensemble de bouchon ventilé	1
3	LSP25-09000	Filtre à huile	1
4	LSP25-00007-DX	Raccord droit	1
5	LSP25-00006-DX	Goupille de sûreté	1
6	9404-03030-DX	Goupille fendue, Ø3 x 30	1
7	LSP25-00003-DX	Ressort	1
8	9301-12000-DX	Rondelle plate, Ø12	1
9	LSP25-00022-DX	Filtre d'aspiration	1
10	LSP25-00021	Rondelle en caoutchouc	1
11	LSP25-15000-DX	Plaque de montage du filtre d'aspiration	1
12	9301-06000-DX	Rondelle plate, Ø6	6
13	9306-06000-DX	Rondelle-frein, Ø6	6
14	9101-06020-DX	Boulon hexagonal, M6 x 20 mm, G8,8	6
15	LSP25-00018	Conduite d'aspiration à armature métallique	1
16	LSP25-00011-DG	Collier de serrage de boyau	2
17	LSP25-00010-DX	Bouchon d'huile	1

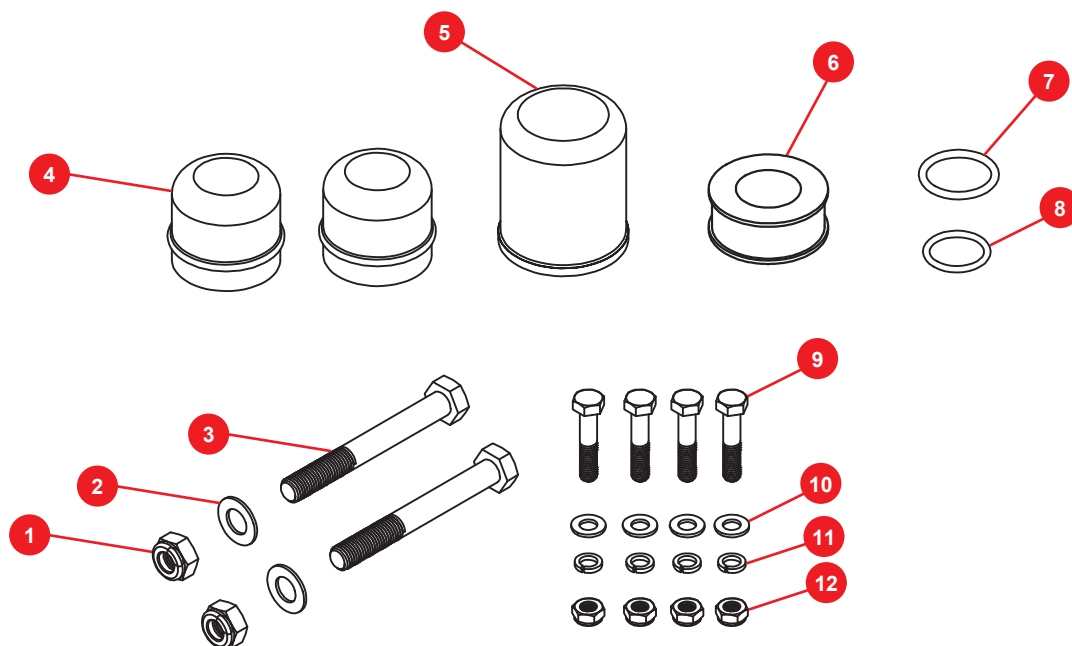

N° d'élément	N° de pièce	Description	Qté
1	9206-12000-DX	Contre-écrou en nylon, M12	2
2	9301-12000-DX	Rondelle plate, Ø12	2
3	9101-12100-DX	Boulon hexagonal, M12 x 100 mm, G8,8	2
4	LSP25-00009-DX	Chapeau de moyeu	2
5	/	Outil pour chapeau de roue	1
6	/	Ruban d'étanchéité pour filets	1
7	9901-17*2.5	Joint torique, Ø17 x 2,5	1
8	9901-11*2.5	Joint torique, Ø11 x 2,5	1
9	9101-08040-DX	Boulon hexagonal, M8 x 40 mm, G8,8	4
10	9301-08000-DX	Rondelle plate, Ø8	4
11	9306-08000-DX	Rondelle-frein, Ø8	4
12	9206-08000-DX	Contre-écrou en nylon, M8	4



## GARANTIE

### AVIS IMPORTANT

Nous, le fabricant, réservons le droit de modifier le produit ou les spécifications du présent manuel sans préavis. Le manuel est destiné à des fins d'information seulement et les photos et dessins aux présentes sont fournis à titre de référence seulement.

### Réparation et service couverts par la garantie

Ne retournez pas ce produit au magasin pour des réparations ou un service au titre de la garantie. Communiquez avec notre service à la clientèle au **1-888-723-6534**.

**Prenez note de l'information ci-dessous pour consultation future.**

N° de modèle \_\_\_\_\_

N° de série \_\_\_\_\_

Date d'achat \_\_\_\_\_

Point de vente \_\_\_\_\_

## SPÉCIFICATIONS

UGS/n° de pièce	BDKL27T
Force de fendage maximum	27 tonnes <sup>1</sup>
Moteur <sup>2</sup>	6,5 ch. 196cc <sup>3</sup> Kohler SH265
Longueur max. des bûches	66 cm (26 po)
Temps de cycle, déploiement et de retour	11,5 secondes <sup>1</sup>
Vérin	10,5 cm (4,13 po) (diamètre) x 62,0 cm (24,4 po) (course)
Pompe à deux étages	53 L/min (14 gal am./min)
Coin fendeur en acier trempé	22,86 cm (9 po) de haut
Poutre	Plaque d'extrémité de 20,32 cm (8 po)
Capacité du système hydraulique	14 L (3,7 gal am.), opérationnel
Poids à l'expédition	251 kg (553,4 lb)

### Spécifications courantes

Soupape	Retour automatique avec détente réglable
Roues	Pneus de route homologués D.O.T., 16 po D.E.
Coupleur	Boule de 5 cm (2 po) avec chaînes de sécurité
Filtres de rechange	N° de pièce LSP25-09000, filtre de retour N° de pièce LSP25-00022, filtre d'aspiration
Garantie	Limitée de 3 ans/2 ans/1 an

<sup>1</sup> La force déployée et le temps de cycle pourraient varier en fonction des conditions mécaniques et ambiantes.

<sup>2</sup> Homologué par l'EPA/CARB/légal dans 50 États

<sup>3</sup> Tel qu'établi par le fabricant du moteur

Pour obtenir du service ou si vous avez des questions :  
composez le 1-888-723-6534

