



# 2000PSI 1.2GPM 13-AMP ELECTRIC PRESSURE WASHER



## Operation Manual

BD-PWE-2000



This safety alert symbol identifies important safety messages in this manual. Failure to follow this important safety information may result in serious injury or death.

MADE IN VIETNAM

For Service or Questions:

*Call 888-376-7375*



BLACK DIAMOND® is a registered trademark of Mid-States Distributing, LLC.

© Mid-States Distributing, LLC. Manufactured for and distributed by  
Mid-States Distributing, LLC Fort Worth, TX 76137 USA.

Description.....	4
Purpose.....	4
Product overview.....	4
General power tool safety warnings.....	4
Important safety instructions.....	4
Grounding fault circuit interrupter protection.....	5
Servicing of a double insulated appliance.....	5
Extension cords.....	5
Child safety.....	6
Symbols on the product.....	6,7
Risk levels.....	8
Proposition 65.....	8,9
Installation.....	9
Electrical connection.....	9
Prepare a drip loop.....	9
Unpack the product.....	10
Install the front panel.....	10
Install the hose hook.....	11
Install the spray gun holder.....	11
Install the power cord hook.....	12
Install the upper handle.....	12
Install the wheels.....	12
Install the spray wand.....	13
Install the high pressure hose.....	13
Operation.....	14
Connect the water supply to the product.....	14
Use the spray gun.....	15
Unlock the gun trigger.....	16
Lock the gun trigger.....	16
Install the spray tip.....	16
Nozzle type.....	16,17
Add detergent.....	17,18
Start the product.....	18
Stop the product.....	19
Maintenance.....	19
Spray tip maintenance.....	20
Remove the spray tip.....	20
Clean the spray tip.....	20
Recommended pump care.....	21
Transportation and storage.....	22
Move the product.....	22
Store the product.....	22
Troubleshooting.....	23,24,25
Technical data.....	26

## DESCRIPTION

### PURPOSE

The machine is used to clean vehicles, boats, buildings, porches, decks, patios, and driveways. For domestic use only, not for professional use, and for operation at temperatures above 32°F (0°C).

### PRODUCT OVERVIEW

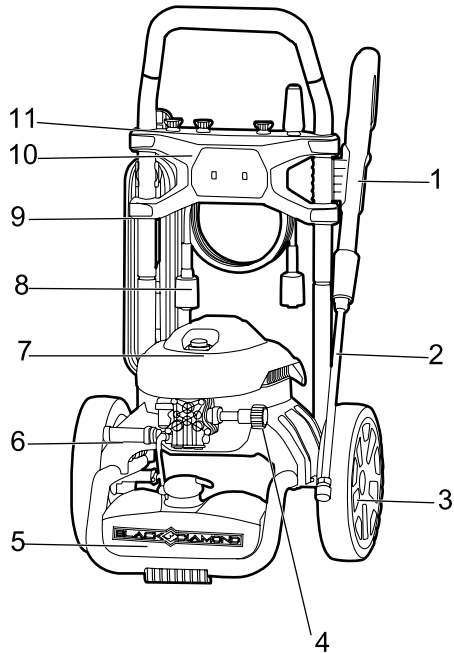

- 1 Spray gun
- 2 Spray wand
- 3 Wheel
- 4 Water inlet
- 5 Detergent tank
- 6 Water outlet
- 7 Power switch
- 8 High pressure hose
- 9 Power cord
- 10 Front panel
- 11 Spray tip

### IMPORTANT SAFETY INSTRUCTIONS



When using this product basic precautions should always be followed, including the following:

1. Read all the instructions before using the product.
2. To reduce the risk of injury, close supervision is necessary when a product is used near children.
3. Know how to stop the product and bleed pressures quickly. Be thoroughly familiar with the controls.

## GENERAL POWER TOOL SAFETY WARNINGS

4. Stay alert – watch what you are doing.
5. Do not operate the product when fatigued or under the influence of alcohol or drugs.
6. Keep operating area clear of all persons.
7. Do not overreach or stand on unstable support. Keep good footing and balance at all times.
8. Follow the maintenance instructions specified in the manual.
9. **WARNING – Risk of Injection or Injury– Do Not Direct Discharge Stream At Persons.**

### GROUNDING FAULT CIRCUIT INTERRUPTER PROTECTION

- The product is equipped with a ground fault circuit interrupter (GFCI) built into the power cord plug.
- The GFCI provides additional protection from the risk of electric shock.
- If you need to replace the plug or cord, ensure that you only use identical replacement parts that include GFCI protection.

### SERVICING OF A DOUBLE INSULATED APPLIANCE

- In a double-insulated product, two systems of insulation are provided instead of grounding.
- A double-insulated product does not have a grounding mechanism included, nor should any means for grounding be added to the product.
- Servicing a double-insulated product requires extreme care and knowledge of the system, and should be done only by qualified service personnel.
- Replacement parts for a double-insulated product must be identical to the parts they replace.
- A double-insulated product is marked with the words “DOUBLE-INSULATION” or “DOUBLE-INSULATED.” The symbol is



### EXTENSION CORD(S)

- Use only extension cord(s) that are intended for outdoor use.
- These extension cord(s) are identified by a marking “Acceptable for use with outdoor appliances; store indoors while not in use.”
- Use only extension cord(s) marked with an electrical rating not less than the rating of the product.
- Do not use damaged extension cord(s).
- Examine extension cord(s) before using and replace if damaged.
- Do not abuse extension cord(s) and do not yank on any cord(s) to disconnect.
- Keep cord(s) away from heat and sharp edges.
- Always disconnect the extension cord(s) from the power strip before disconnecting the product from the extension cord(s).
- **WARNING – To reduce the risk of electrocution, keep all connections dry and raised above the ground.**
- Do not touch electric plug with wet hands.

# GENERAL POWER TOOL SAFETY WARNINGS



## CHILD SAFETY

Tragic accidents can occur if the operator is not aware of the presence of children.









- Keep children out of the working area and under the watchful care of a responsible adult.
- Do not allow children under the age of 14 to operate this machine. Children who are 14 years of age and older must read and understand the operating instructions and safety rules in this manual and must be trained and supervised by a parent.
- Stay alert, and turn the machine off if a child or any other person enters the working area.
- Use extreme care when approaching blind corners, doorways, shrubs, trees, or other objects that may obscure your view of a child who may run into the path of the machine.

## SYMBOLS ON THE PRODUCT

Some of the following symbols may be used on this tool. Please study them and learn their meaning. Proper interpretation of these symbols will allow you to operate the tool better and safer.

SYMBOL	EXPLANATION
	To reduce the risk of injury, user must read and understand operator's manual before using this product.
	Do not expose the product to rain or moist conditions.
	Always wear safety goggles or safety glasses with side shields and, as necessary, a full face shield when operating this product.

# GENERAL POWER TOOL SAFETY WARNINGS

SYMBOL	EXPLANATION
	<p>To reduce the risk of injection or injury, never direct a water stream towards people or pets or place any body part in the stream. Leaking hoses and fittings are also capable of causing injection injury. Do not hold hoses or fittings.</p>
	<p>To reduce the risk of injury from kickback, hold the spray lance securely with both hands when the machine is on.</p>
	<p>Failure to use in dry conditions and to observe safe practices can result in electric shock.</p>
	<p>Fuel and its vapors are explosive and can cause severe burns or death.</p>
	<p>Warning! Never point the gun at humans, animals, the machine body, power supply or any electric appliances.</p>
	<p>Appliance not suitable for connection to the drinking water mains without backflow preventer.</p>
	<p>Only use cleaning deck on flat, horizontal surfaces. Never lift cleaning deck from the cleaning surface while operating the pressure washer.</p>
	<p>Keep hands and feet away from the cleaning deck while the pressure washer is running.</p>

# GENERAL POWER TOOL SAFETY WARNINGS

## RISK LEVELS

The following signal words and meanings are intended to explain the levels of risk associated with this product.



**DANGER**

Indicates an imminently hazardous situation, which if not avoided, will result in death or serious injury.



**WARNING**

Indicates a potentially hazardous situation, which if not avoided, could result in death or serious injury.



**CAUTION**

Indicates a potentially hazardous situation, which if not avoided, may result in minor or moderate injury.



**CAUTION**

(Without Safety Alert Symbol) Indicates a situation that may result in property damage.

## PROPOSITION 65



**WARNING**

This product contains a chemical known to the state of California to cause cancer, birth defects or other reproductive harm. Some dust created by power sanding, sawing, grinding, drilling, and other construction activities contains chemicals known to cause cancer, birth defects or other reproductive harm. Some examples of these chemicals are



## GENERAL POWER TOOL SAFETY WARNINGS

- Lead from lead-based paints;
- Crystalline silica from bricks and cement and other masonry products;
- Arsenic and chromium from chemically treated lumber.

Your risk of exposure to these chemicals varies depending on how often you do this type of work. To reduce your exposure to these chemicals, work in a well ventilated area, and work with approved safety equipment, such as dust masks that are specially designed to filter out microscopic particles.

Save these instructions.

## INSTALLATION

### ELECTRICAL CONNECTION

This machine has a precisely built electrical motor. It should be connected to a power supply that is 120V, 60 Hz, AC only (household). Do not operate this machine on direct current (DC). A considerable voltage drop will cause a loss of power and the motor will be overheated.

### PREPARE A DRIP LOOP

Recommend the use of a drip loop as below so the water can not run along the power cord even possibly reach the electrical outlet and plug.

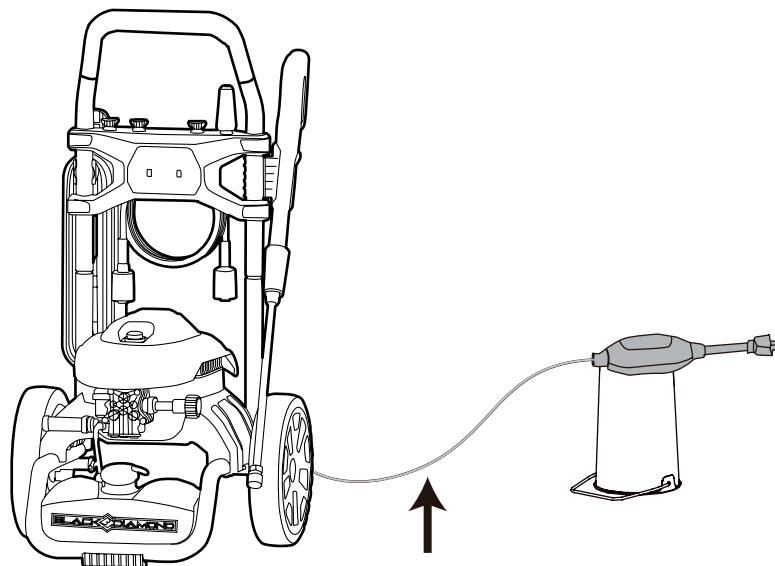

**WARNING**

Keep the extension cord clear of the working area. Position the cord so that it will not get caught on lumber, tools, or other obstructions while you are working with a power tool. Failure to do so can result in serious personal injury.

## UNPACK THE PRODUCT



### WARNING

Make sure that you correctly assemble the machine before use.



### WARNING

- If the parts are damaged, do not use the machine.
  - If you do not have all the parts, do not operate the machine.
  - If the parts are damaged or missing, speak to the service center.
1. Open the package.
  2. Read the documentation in the box.
  3. Remove all the unassembled parts from the box.
  4. Remove the machine from the box.
  5. Discard the box and package in compliance with local regulations.

## INSTALL THE FRONT PANEL

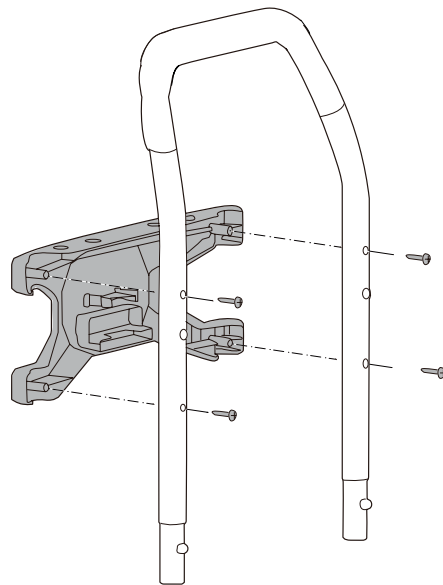

1. Align the screw sleeves of the front panel with the screw holes on the upper handle.
2. Push the screws through the screw sleeves and tighten them.

## INSTALL THE HOSE HOOK

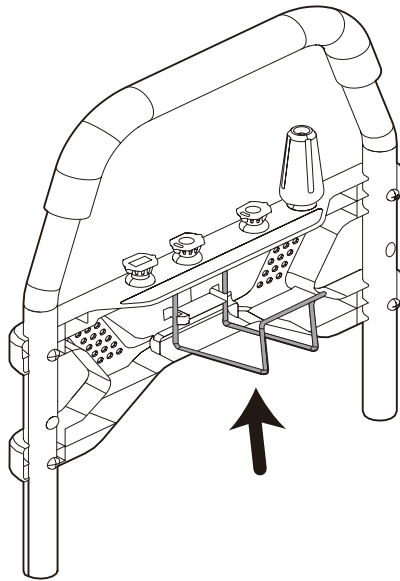

1. Push the hose hook ends into the clips behind the front panel tightly.

## INSTALL THE SPRAY GUN HOLDER

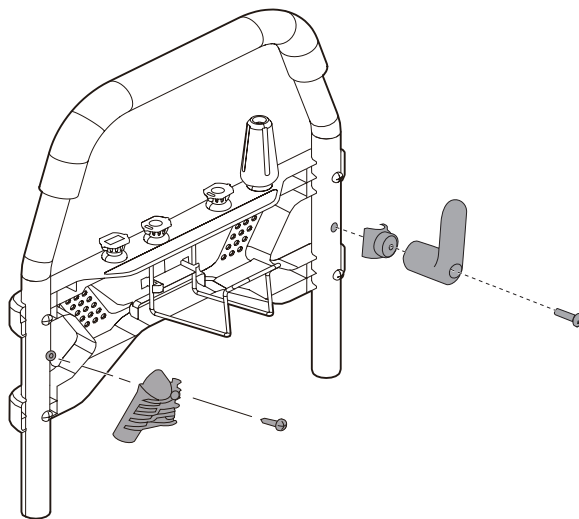

1. Align the screw sleeves of the spray gun holder with the screw holes on the upper handle.
2. Push the screws through the screw sleeves and tighten them.

## INSTALL THE POWER CORD HOOK

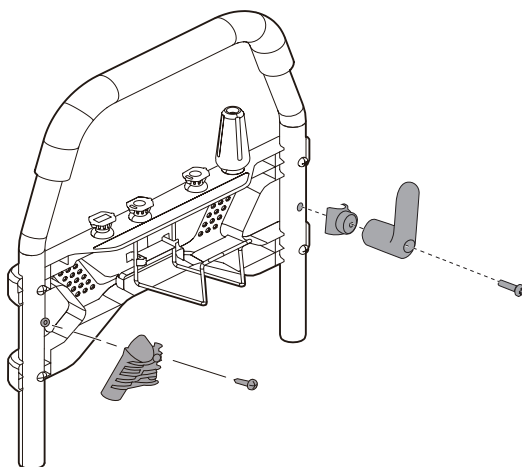

1. Attach the power cord hook onto the fixture.
2. Align the screw with the hole in the power cord hook.
3. Push the screw through and tighten it.

## INSTALL THE UPPER HANDLE

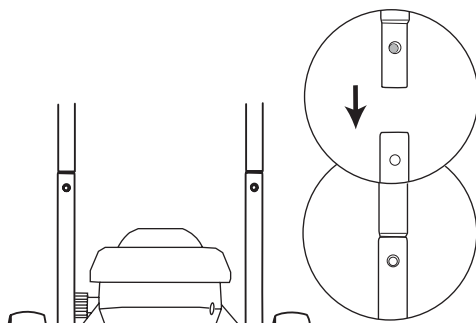

1. Push and hold the handle lock button on the upper handle.
2. Move the upper handle into the lower handle until the handle lock button clicks through the slot.

## INSTALL THE WHEELS

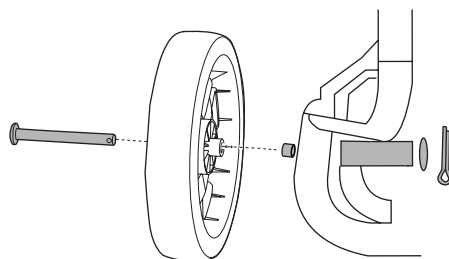

1. Put an axle through the wheel and handle frame.
2. Attach a washer to the axle.
3. Put a cotter pin through the hole of the axle.

## INSTALLATION

### INSTALL THE SPRAY WAND

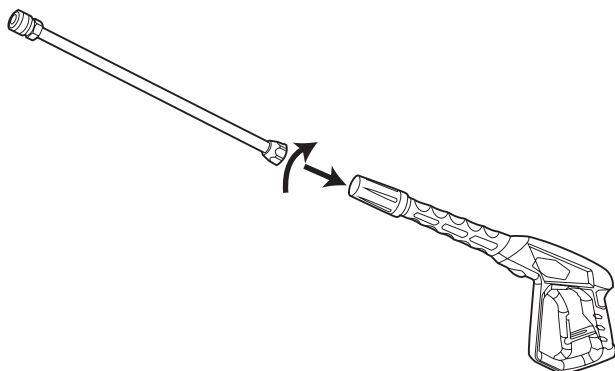

1. Push the end of the spray wand into the gun handle.
2. Turn the spray wand clockwise until the tabs lock into position.



Make sure that the connection has no leakage.

### INSTALL THE HIGH PRESSURE HOSE

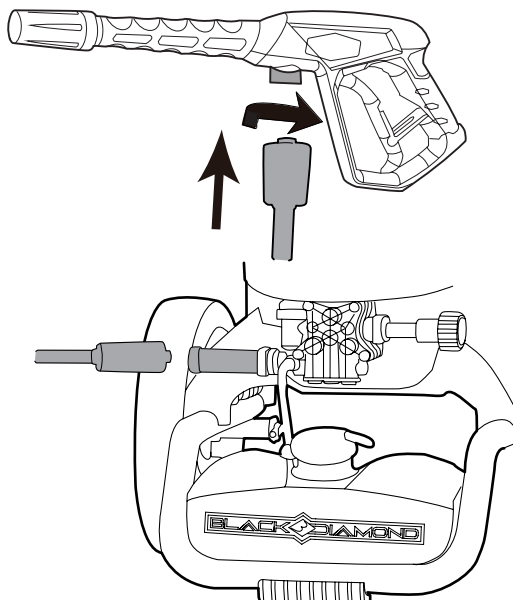

1. Push and turn clockwise one end of the high pressure hose into the inlet coupler.
2. Install and tighten the other end of the high pressure hose onto the water outlet coupler.



### WARNING

Make sure that all the connections are tight and have no leakage before operation.

### CONNECT THE WATER SUPPLY TO THE PRODUCT

For easy operation, please use a self-coiling garden hose (not provided).



### WARNING

When you operate the self-coiling hose, make sure that the hose has no blockage.



### WARNING

- The water supply must come from the water main.
- Do not use hot water.
- Do not use water from ponds or lakes.



### WARNING

Follow the local regulations when you connect the garden hose to the water supply. Direct connection through a receiver tank or backflow preventer is usually permitted.



### CAUTION

Inspect the filter in the water inlet connector before you connect the garden hose.

- If the filter is damaged, do not use the machine until the filter is replaced.
- If the filter is dirty, clean the filter.

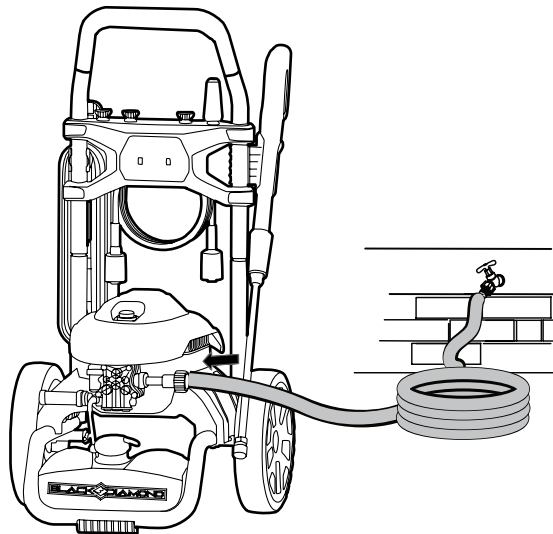

1. Uncoil the garden hose.
2. Let the water flow through the garden hose for 30 seconds.
3. Turn the water supply off.
4. Install and tighten the end of the garden hose to the water inlet connector.



**CAUTION**

There must be a minimum of 9.8 feet of free hose between the water inlet and the water supply.

### USE THE SPRAY GUN

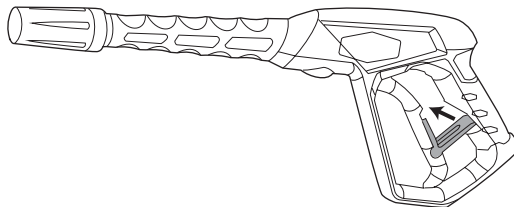

**WARNING**

For safe control, keep your hands on the gun at all times.

- Pull and hold the spray gun trigger to start the machine.
- Release the spray gun trigger to stop water flow through the spray tip.

## OPERATION

### UNLOCK THE GUN TRIGGER

- Push the trigger safety lock-out down until it clicks into the slot.

### LOCK THE GUN TRIGGER

- Push the trigger safety lock-out up and into it's original position.

### INSTALL THE SPRAY TIP

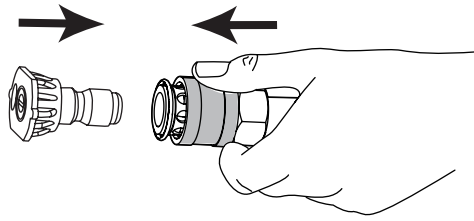

1. Pull back and hold the quick-connect collar on the spray wand.
2. Insert the desired spray tip.
3. Release the quick-connect collar to lock the spray tip in place.
4. Pull on spray tip to ensure it is properly installed and does not pull out.



**WARNING**



Do not point the spray wand at your face or others' faces.

### NOZZLE TYPE

SPRAY TIP	APPLICATION
	<p><b>Green - Narrow fan tip (25° )</b></p> <ul style="list-style-type: none"><li>• The green pressure washer tip provides high versatility with its 25 degree angle tip. Referred to as the washing tip, because it provides adequate pressure to remove dirt from surfaces, but is designed to not damage many surfaces. This pressure washer tip is designed for "sweeping" foliage or debris given its wide angle. This tip is versatile due to its wide area of cleaning and strong pressure application.</li></ul>



## OPERATION

SPRAY TIP	APPLICATION
 40°	<b>White - Wide fan tip (40° )</b> <ul style="list-style-type: none"><li>The white 40 degree tip, referred to as the "fan" tip creates the widest area of cleaning with relatively low pressure. This pressure washer tip is best used for light or delicate cleaning applications. It is recommended for light cleaning on wood decks and other soft or delicate surfaces.</li></ul>
 SOAP	<b>Black - Soap spray tip</b> <ul style="list-style-type: none"><li>The black soap spray tip, is used for soap application. Soap is applied under low pressure high volume for optimum performance. Soap cannot be applied under high pressure with this machine.</li></ul>
	<b>Turbo Nozzle Tip</b> <ul style="list-style-type: none"><li>The nozzle rotates in a zero to 15 degree spray pattern in a circular motion to break down tough dirt and grime. The spray pattern can cover areas of 4 to 8 inches wide, depending on a distance between the tip and the surface being cleaned.</li></ul>

## ADD DETERGENT

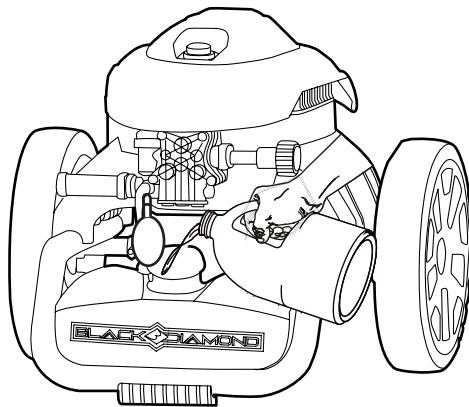

**WARNING**

Do not use household detergents, acids, alkalines, bleaches, solvents, flammable material, or industrial grade solutions, which can do damage to the pump.



### WARNING

Follow instructions on the solution bottle to prepare detergent.

**Note:** If it is necessary, use a funnel to prevent the spill of detergent. Clean and dry the spilled detergent when you fill it.

**Note:** Soap/detergent can only be applied with this machine when the black nozzle (75 degree) is installed.

1. Put the machine vertically on a flat surface.
2. Open the cap on the detergent tank.
3. Put the detergent into the detergent tank.
4. Close the cap.

**Note:** Do not let detergent dry on the surface to prevent streaks.

### START THE PRODUCT

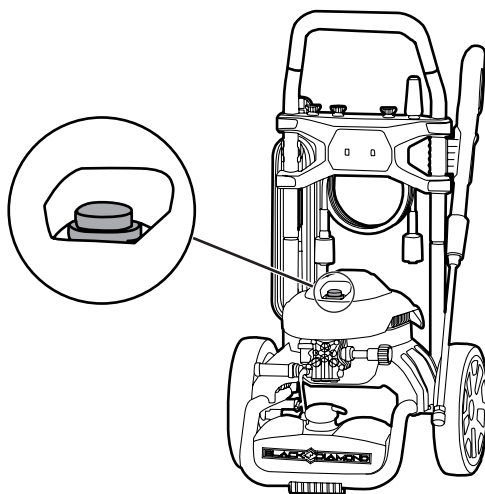

### CAUTION

Before you start the product

1. Turn the water supply on.
2. Pull the gun trigger to release air pressure.
3. If a stable stream of water comes into view, release the spray gun trigger.

## OPERATION



### CAUTION

Do not operate without the water supply connected.

### STOP THE PRODUCT

1. Release the spray gun trigger.
2. Press down on the ON/OFF switch, once again, to set the power switch to the "OFF" (0) position.



### WARNING

If you do not use the product:

- Stop the product.
- Turn the water supply off.
- Disconnect the power cord from the outlet.
- Pull the spray gun trigger to release the remaining pressure from the product.
- Engage the trigger safety lock-out on the spray gun.

## MAINTENANCE



### WARNING

Before maintenance, make sure that you

- Stop the product.
- Wait until all the moving parts stop.
- Disconnect the plug from the power source.



### WARNING

Do not use strong solvents or detergents on the plastic housing or components.



### WARNING

Do not let brake fluids, gasoline, petroleum-based materials touch the plastic parts. Chemicals can cause damage to the plastic, and make the plastic unserviceable.



### WARNING

Replace the power cord by an approved service center.

## SPRAY TIP MAINTENANCE

If there is too much pump pressure, the spray tip can become clogged, you can feel a pulsing sensation while you pull the spray gun trigger.

### REMOVE THE SPRAY TIP

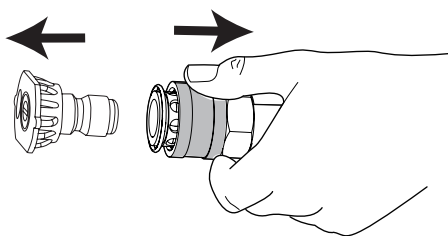

1. Pull back the quick-connect collar on the spray wand.
2. Remove the spray tip from the spray wand.

### CLEAN THE SPRAY TIP

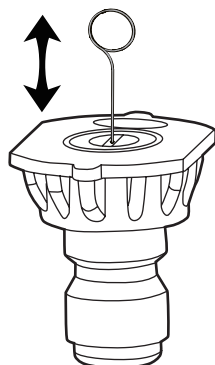

1. Use a small paper clip to free any foreign material clogging or restricting the spray tip.
2. Using a garden hose, flush debris out of spray tip by back flushing (running the water through the spray tip backward or from the outside to the inside).
3. Reinstall the spray tip to the spray wand.

### RECOMMENDED PUMP CARE

- Regularly using pump protector solution (not included) can help extend the lifespan of the product. It aids in the removal of hard water mineral deposits, lubricates pump seals and pistons, and prevents freeze damage.
- To maintain the best performance of the product, pump protector should be added to the product after every use and before long-term storage.

**Note:** The following steps are typical for adding pump protector to the product. Always read the specific instructions provided by the manufacturer of the pump protector used before starting.

1. Turn the water tap off and make sure the product is powered off.
2. Press the spray gun trigger for approximately 1 minute or until no more water discharges from the connected accessory.
3. Disconnect the power cord from the outlet.
4. Disconnect the hose from the water inlet.
5. Remove the cap from pump protector bottle and insert the pump protector spout into the water inlet.
6. Turn the water inlet sleeve to secure the connection.
7. Squeeze the pump protector bottle to inject protector fluid into the product.
8. The procedure is complete when the protector fluid discharges from the water outlet.

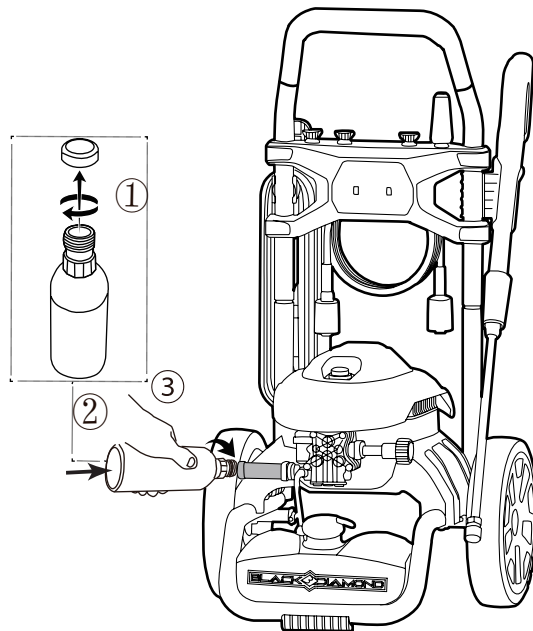



### WARNING

Disconnect the power cord and water supply hose before transportation and storage.

### MOVE THE PRODUCT

- Point the spray wand in a safe direction.
- Only hold the machine with the handgrip.

### STORE THE PRODUCT



### WARNING

Make sure that the spray gun, the high pressure hose and the pump are dry.



### WARNING

Make sure the machine is out of the reach of children.

**Note:** Use a recommended pump protector to prevent cold weather damage during storage in winter.

- Disconnect the garden hose from machine.
- Wind the power cord and the high pressure hose.
- Clean housing and the plastic components with a moist and soft cloth.
- Make sure that the product does not have loose or damaged parts. If it is necessary, follow these steps/instructions.
- Replace the damaged parts.
- Tighten the bolts.
- If needed, call the customer service phone number (888-376-7375) for servicing instructions.
- Store the machine in a dry, isolated and frost-free area.

PROBLEM	POSSIBLE CAUSE	SOLUTION
<p>The motor does not start.</p>	<p>The power button is in the "OFF"(0) position.</p> <p>The power cord is not plugged in.</p> <p>Electrical outlet does not supply sufficient power.</p> <p>The circuit breaker is tripped.</p> <p>The power switch is on, but you do not pull the spray gun trigger.</p>	<p>Set the power switch to the "ON" ( 1 ) position.</p> <p>Connect the power cord to the power supply.</p> <p>Try another electrical outlet.</p> <p>Let it cool, and start the product again.</p> <p>Pull the spray gun trigger.</p>
<p>The product does not reach high pressure.</p>	<p>The diameter of garden hose is too small.</p> <p>The water supply is restricted.</p> <p>The water supply is not sufficient.</p> <p>Spray tip has not be installed onto the spray wand properly.</p> <p>The water intake filter is clogged.</p>	<p>Replace with a 1" (25 mm) or 5/8" (16 mm) garden hose.</p> <p>Check garden hose for kinks, leaks, and blockage.</p> <p>Open the water supply fully.</p> <p>Install desired spray tip to end of wand.</p> <p>Remove filter and rinse in warm water.</p>

PROBLEM	POSSIBLE CAUSE	SOLUTION
<p>The output pressure varies high and low.</p>	<p>The water supply is not sufficient.</p>	<p>Open water supply fully. Check garden hose for kinks, leaks, or blockage.</p>
	<p>The pump is drawing in air.</p>	<ol style="list-style-type: none"> <li>1. Make sure that the hoses and fitting are airtight.</li> <li>2. Turn "OFF" product.</li> <li>3. Purge pump by squeezing trigger gun until a steady flow of water comes out the spray tip.</li> </ol>
	<p>The water intake filter is clogged.</p>	<p>Remove the filter and rinse in warm water.</p>
	<p>The supply voltage is low.</p>	<p>Make sure that only the pressure washer is running on the circuit.</p>
	<p>The gun, hose or nozzle are calcified.</p>	<p>Run distilled vinegar through detergent tank.</p>
<p>There is no water.</p>	<p>The water supply is off.</p>	<p>Turn the water supply on.</p>
	<p>The garden hose is kinked.</p>	<p>Remove kink in garden hose.</p>



PROBLEM	POSSIBLE CAUSE	SOLUTION
<p>The motor buzzes, but the product does not start.</p>	<p>The supply voltage is low.</p>	<p>Make sure that only the pressure washer is running on the circuit.</p>
	<p>The pump system has residual pressure.</p>	<ol style="list-style-type: none"> <li>1. Turn "OFF" the product.</li> <li>2. Pull the spray gun trigger on spray wand to release pressure.</li> <li>3. Turn the product "ON".</li> </ol>
	<p>Voltage loss due to use of an improper extension cord.</p>	<p>Disconnect the extension cord, and connect the product directly into the outlet.</p>
	<p>Pressure washer not used for long periods.</p>	<p>Call customer service.</p>
	<p>Residual friction among components. Unit might emit a humming noise.</p>	<ol style="list-style-type: none"> <li>1. Disconnect the water supply.</li> <li>2. Power "ON" the product for 2 to 3 seconds.</li> <li>3. Repeat the above step a couple of times or until the motor starts.</li> </ol>

## TECHNICAL DATA

Universal Motor	120V~ 60 Hz, 14 Amps
Max. Pounds Per Square Inch Pressure	2000 PSI
Rated Gallons Per Minute	1.2 GPM
Maximum Inlet Water Temperature	104 °F (40 °C)
Cleaning Units	2400 C.U.
	Double-insulated construction.



# 2000LB/PO<sup>2</sup> 1,2GAL/MIN 13-AMP LAVEUSE À PRESSION ÉLECTRIQUE



## Manuel d'utilisation

BD-PWE-2000



Ce symbole d'alerte de sécurité identifie les messages importants relatifs à la sécurité dans ce manuel. Ne pas suivre ces informations de sécurité importantes peut entraîner des blessures graves ou la mort.



Description.....	28
Objectif.....	28
Aperçu du produit.....	28
Avertissements généraux de sécurité des outils électriques.....	28
Consignes de sécurité importantes.....	28
Protection par disjoncteur différentiel de fuite à la terre.....	29
Entretien d'un appareil à double isolation .....	29
Rallonges électriques.....	29
Sécurité des enfants.....	30
Symboles figurant sur la machine.....	30,31
Niveaux de risques.....	32
Proposition 65.....	32,33
Installation.....	33
Connexion électrique.....	33
Préparer une boucle d'égouttement.....	33
Déballer la machine.....	34
Installer le panneau supérieur.....	34
Installer le crochet du tuyau d'arrosage.....	35
Installer le support du pistolet pulvérisateur.....	35
Installer le levier d'entreposage du cordon d'alimentation.....	36
Installer la poignée supérieure.....	36
Installer les roues.....	36
Installer la lance.....	37
Installer le tuyau haute pression.....	37
Utilisation.....	38
Connexion de l'alimentation en eau à la machine.....	38
Utiliser le pistolet pulvérisateur.....	39
Déverrouiller la gâchette du pistolet.....	40
Verrouiller la gâchette du pistolet.....	40
Installer l'embout de pulvérisation.....	40
Type de buse.....	40,41
Ajouter du détergent.....	41,42
Démarrage du produit.....	42
Arrêt du produit.....	43
Entretien.....	43
Entretien de la buse de pulvérisation.....	44
Retirer la buse de pulvérisation.....	44
Nettoyer la buse de pulvérisation.....	44
Entretien de pompe recommandé.....	45
Transport et entreposage.....	46
Déplacer la machine.....	46
Ranger la machine.....	46
Dépannage.....	47,48,49
Données techniques.....	50

### OBJECTIF

La machine est utilisée pour nettoyer les véhicules, les bateaux, les bâtiments, les balcons, les terrasses, les patios et les allées.

Pour usage domestique uniquement et ne convient pas à un usage professionnel, et pour une utilisation à une température supérieure à 32°F (0°C).

### APERÇU DU PRODUIT

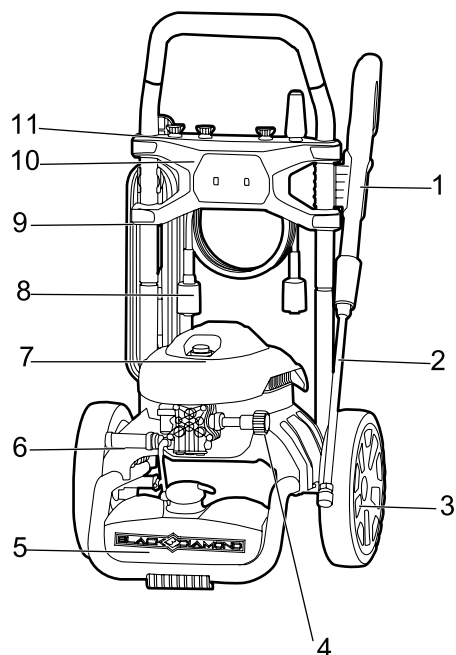

1. Pistolet pulvérisateur
2. Lance
3. Roue
4. Entrée d'eau
5. Réservoir de détergent
6. Sortie d'eau
7. Interrupteur d'alimentation
8. Tuyau haute pression
9. Cordon d'alimentation
10. Panneau frontal
11. Buse de pulvérisation

### CONSIGNES DE SÉCURITÉ IMPORTANTES



#### AVERTISSEMENT

Prenez toujours les précautions de base suivantes lorsque vous utilisez ce produit :

1. Lisez toutes les instructions avant d'utiliser le produit.
2. Afin de réduire les risques de blessure, une surveillance étroite est essentielle lorsqu'un produit est utilisé en présence d'enfants.
3. Apprenez comment éteindre le produit et abaisser la pression rapidement. Familiarisez-vous avec les commandes.

## AVERTISSEMENTS GÉNÉRAUX DE SÉCURITÉ DES OUTILS ÉLECTRIQUES

4. Soyez vigilant et faites attention à ce que vous faites.
5. N'utilisez pas le produit si vous êtes fatigué ou sous l'influence de l'alcool ou de drogues.
6. Gardez toute personne à l'écart de la zone de travail.
7. Ne vous penchez pas trop en avant et ne vous tenez pas sur un support instable. Gardez une position stable et un bon équilibre en tout temps.
8. Suivez les instructions d'entretien spécifiées dans le manuel.
9. AVERTISSEMENT– Risque d'injection ou de blessure - Ne dirigez pas de vapeur sur les personnes.

### PROTECTION PAR DISJONCTEUR DIFFÉRENTIEL DE FUITE À LA TERRE

- Ce produit intègre un disjoncteur différentiel de fuite à la terre (DDFT) dans la fiche de cordon d'alimentation.
- Le DDFT offre une protection supplémentaire contre le risque de décharge électrique.
- Si vous devez remplacer la fiche ou le cordon, assurez-vous d'utiliser uniquement des pièces de rechange identiques incluant une protection DDFT.

### ENTRETIEN D'UN APPAREIL À DOUBLE ISOLATION

- Dans un produit à double isolation, deux systèmes d'isolation sont fournis au lieu de la mise à la terre.
- Un produit à double isolation n'inclut pas de mécanisme de mise à la terre et aucun moyen de mise à la terre ne devrait d'ailleurs être ajouté au produit.
- L'entretien d'un produit à double isolation nécessite un soin et une connaissance extrêmes du système et ne doit être effectué que par un technicien qualifié.
- Les pièces de rechange pour un produit à double isolation doivent être identiques aux pièces qu'elles remplacent.
- Un produit à double isolation est accompagné de la mention «DOUBLE ISOLATION» ou «DOUBLEMENT ISOLÉ». Le symbole est



### RALLONGES ÉLECTRIQUES

- Utilisez uniquement une ou des rallonges électriques destinées à un usage extérieur.
- Cette ou ces rallonges électriques sont accompagnées de la mention «Acceptable pour un usage avec des appareils d'extérieur ; rangez à l'intérieur lorsque le produit n'est pas en cours d'utilisation».
- Utilisez uniquement une ou des rallonges électriques dont la puissance électrique nominale n'est pas inférieure à celle du produit.
- N'utilisez pas une ou des rallonges électriques endommagées.
- Examinez la ou les rallonges électriques avant l'utilisation et remplacez-les en cas de dommages.
- N'endommagez pas la ou les rallonges électriques et ne tirez jamais sur un ou des cordons pour les débrancher.
- Éloignez le ou les cordons de la chaleur et des bords tranchants.
- Débranchez systématiquement la ou les rallonges électriques de la multiprise avant de déconnecter le produit de la ou des rallonges électriques.
- AVERTISSEMENT– Pour réduire le risque d'électrocution, maintenez toutes les connexions sèches et surélevées par rapport au sol.
- Ne touchez pas la fiche électrique avec les mains mouillées.



## SÉCURITÉ DES ENFANTS

Des accidents tragiques peuvent se produire si l'opérateur n'est pas au courant de la présence des enfants.

- Éloignez les enfants de la zone de travail et placez-les sous la surveillance d'un adulte responsable.
- Ne laissez pas un enfant de moins de 14 ans utiliser cette machine. Les enfants de 14 ans et plus doivent lire et comprendre les instructions d'utilisation et les règles de sécurité contenues dans ce manuel et doivent être formés et supervisés par un adulte.
- Restez vigilant et éteignez la machine si un enfant ou une autre personne entre dans la zone de travail.
- Soyez extrêmement prudent lorsque vous vous approchez d'un angle mort, d'une porte, d'un arbuste, d'un arbre ou de tout autre objet qui pourrait masquer la vue d'un enfant qui pourrait passer devant la machine.

## SYMBOLES FIGURANT SUR LA MACHINE

Certains des symboles suivants peuvent figurer sur cet outil. Veuillez les étudier et apprendre leur signification. Une bonne interprétation de ces symboles vous permettra de mieux utiliser l'outil et de manière plus sécuritaire.

SYMBOLE	EXPLICATION
	Pour réduire les risques de blessures, l'utilisateur doit lire et comprendre le manuel d'utilisation avant d'utiliser ce produit.
	Ne pas exposer la machine à la pluie ou à l'humidité.
	Portez toujours des lunettes de protection ou des lunettes de sécurité avec écrans latéraux et, au besoin, un écran facial intégral lorsque vous utilisez ce produit.



## AVERTISSEMENTS GÉNÉRAUX DE SÉCURITÉ DES OUTILS ÉLECTRIQUES

SYMBOLE	EXPLICATION
	Pour réduire le risque d'injection ou de blessure, ne dirigez jamais un jet d'eau vers des personnes ou des animaux et ne placez aucune partie du corps dans le jet. Les tuyaux et raccords qui fuient peuvent également causer des blessures par injection. Ne pas tenir les tuyaux ou les raccords.
	Pour réduire le risque de blessure par rebond, tenez fermement la lance avec les deux mains lorsque la machine est en marche.
	Le non-respect des consignes de sécurité et de l'utilisation dans des conditions sèches peut entraîner un choc électrique.
	Le carburant et ses vapeurs sont explosifs et peuvent causer de graves brûlures ou la mort.
	Avertissement! Ne jamais pointer le pistolet vers des personnes, des animaux, le corps de la machine, l'alimentation électrique ou tout autre appareil électrique.
	L'appareil ne convient pas pour le raccordement au réseau d'eau potable sans disconnecteur.
	N'utilisez le plateau de nettoyage que sur des surfaces planes et horizontales. Ne jamais soulever le plateau de lavage de la surface de nettoyage pendant l'utilisation du nettoyeur.
	Éloignez les mains et les pieds du plateau de nettoyage lorsque le nettoyeur est en marche.

# AVERTISSEMENTS GÉNÉRAUX DE SÉCURITÉ DES OUTILS ÉLECTRIQUES

## NIVEAUX DE RISQUES

Les termes de mise en garde suivants et leur signification ont pour but d'expliquer les niveaux de risques associés à l'utilisation de ce produit.



**DANGER**

Indique une situation dangereuse imminente qui, si elle n'est pas évitée, peut entraîner la mort ou des blessures graves.



**AVERTISSEMENT**

Indique une situation potentiellement dangereuse qui, si elle n'est pas évitée, peut entraîner la mort ou des blessures graves.



**MISE EN GARDE**

Indique une situation potentiellement dangereuse qui, si elle n'est pas évitée, pourrait causer des blessures mineures ou modérées.



**MISE EN GARDE**

(Sans symbole d'alerte de sécurité) indique une situation pouvant entraîner des dommages matériels.

## PROPOSITION 65



**AVERTISSEMENT**

Ce produit contient un produit chimique connu dans l'état de Californie comme étant une cause de cancer, de malformations congénitales ou d'autres problèmes de reproduction. Certaines poussières produites par le ponçage mécanique, le sciage, le meulage, le perçage et d'autres activités de construction contiennent des produits chimiques connus pour causer le cancer, des malformations congénitales ou d'autres problèmes de reproduction. Voici quelques exemples de ces produits chimiques :

## AVERTISSEMENTS GÉNÉRAUX DE SÉCURITÉ DES OUTILS ÉLECTRIQUES

- Plomb provenant de peintures à base de plomb;
- Silice cristalline provenant de briques, de ciment et d'autres produits de maçonnerie;
- Arsenic et chrome provenant de bois traité chimiquement.

Votre risque d'exposition à ces produits chimiques varie selon la fréquence à laquelle vous faites ce type de travail. Pour réduire votre exposition à ces produits chimiques, travaillez dans un endroit bien ventilé et utilisez un équipement de sécurité approuvé, comme des masques anti-poussière spécialement conçus pour filtrer les particules microscopiques.

Conservez ces instructions.

## INSTALLATION

### CONNEXION ÉLECTRIQUE

Cette machine est équipée d'un moteur électrique construit avec précision. Elle doit être connectée à une alimentation de 120 V, 60 Hz, CA uniquement (domestique). N'utilisez pas cette machine avec du courant continu (C.C). Une chute de tension importante entraînera une perte de puissance et le moteur surchauffera.

### PRÉPARER UNE BOUCLE D'ÉGOUTTEMENT

Recommandez l'utilisation d'une boucle d'égouttement comme indiqué ci-dessous afin d'éviter que l'eau coule le long du cordon d'alimentation et jusqu'à même la prise de courant et la fiche.

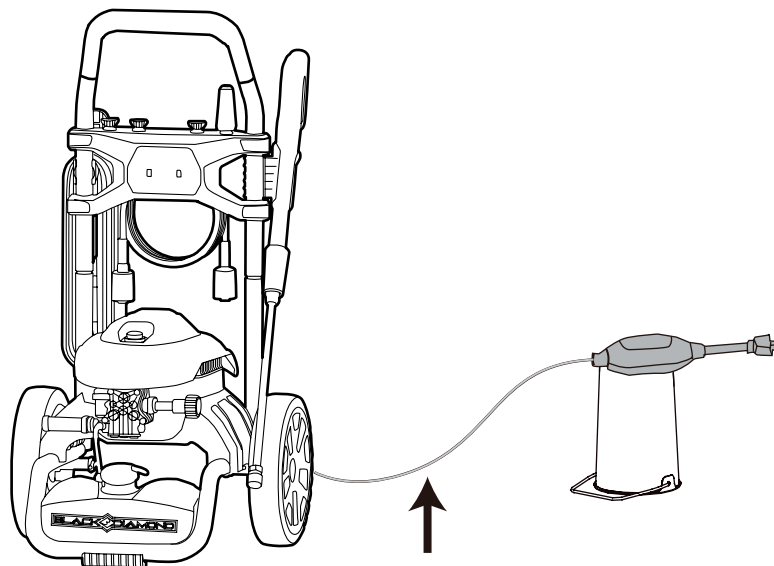

### AVERTISSEMENT

Gardez la rallonge électrique à l'écart de la zone de travail. Placez le cordon de manière à ce qu'il ne se coince pas dans le bois, les outils ou d'autres obstructions lorsque vous travaillez avec un outil électrique. Le non-respect de cette consigne peut entraîner des blessures corporelles.

## DÉBALLER LA MACHINE



### AVERTISSEMENT

Assurez-vous d'assembler correctement la machine avant de l'utiliser.



### AVERTISSEMENT

- Si les pièces sont endommagées, n'utilisez pas la machine.
- Si vous n'avez pas toutes les pièces, n'utilisez pas la machine.
- Si les pièces sont endommagées ou manquantes, communiquez avec le centre de service.

1. Ouvrez l'emballage.
2. Lisez la documentation contenue dans la boîte.
3. Retirez toutes les pièces non assemblées de la boîte.
4. Retirez la machine de sa boîte.
5. Jetez la boîte et l'emballage en respectant les règlements locaux.

## INSTALLER LE PANNEAU SUPÉRIEUR

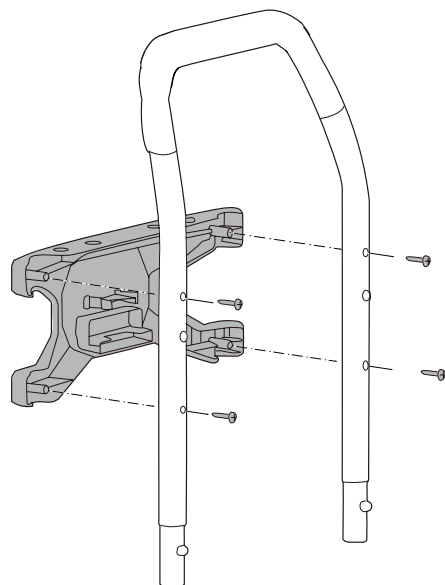

1. Alignez les manchons de vis du panneau frontal aux trous de vis sur la poignée supérieure.
2. Poussez les vis à travers les manchons et serrez-les.

## INSTALLER LE CROCHET DU TUYAU D'ARROSAGE

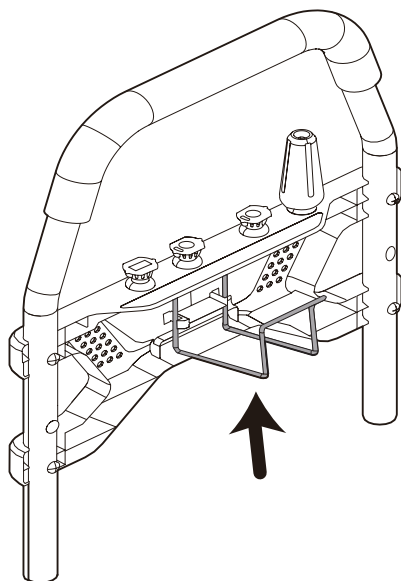

1. Enfoncez fermement les extrémités du crochet du tuyau dans les attaches situées derrière le panneau frontal.

## INSTALLER LE SUPPORT DU PISTOLET PULVÉRISATEUR

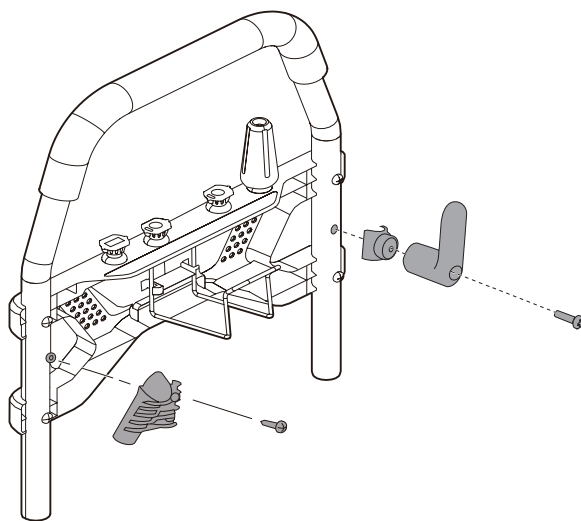

1. Alignez les manchons de vis du support du pistolet pulvérisateur avec les trous de vis sur la poignée supérieure.
2. Poussez les vis à travers les manchons et serrez-les.

## INSTALLER LE LEVIER D'ENTREPOSAGE DU CORDON D'ALIMENTATION

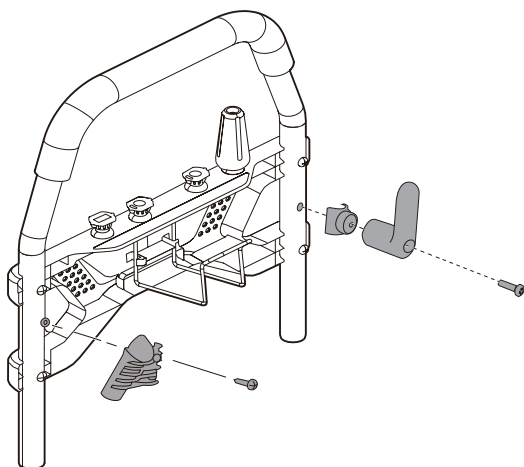

1. Fixez le levier d'entreposage du cordon d'alimentation sur le support.
2. Alignez la vis sur le trou du levier d'entreposage du cordon d'alimentation.
3. Poussez la vis et serrez-la.

## INSTALLER LA POIGNÉE SUPÉRIEURE

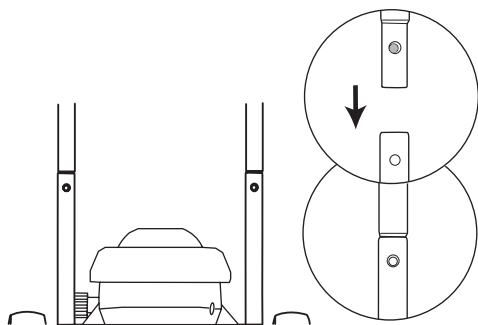

1. Alignez les orifices sur la poignée supérieure et la poignée inférieure.
2. Insérez les boulons de poignée et serrez-les à l'aide des molettes de poignée.

## INSTALLER LES ROUES

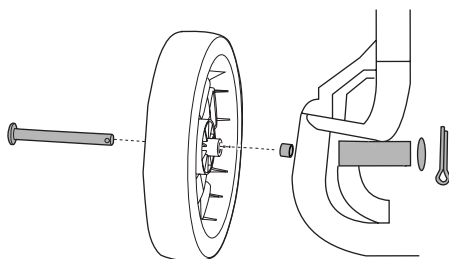

1. Insérez un essieu dans la roue et le cadre de la poignée.
2. Fixez une rondelle à l'essieu.
3. Placez une goupille fendue dans le trou de l'essieu.

## INSTALLATION DE LA LANCE

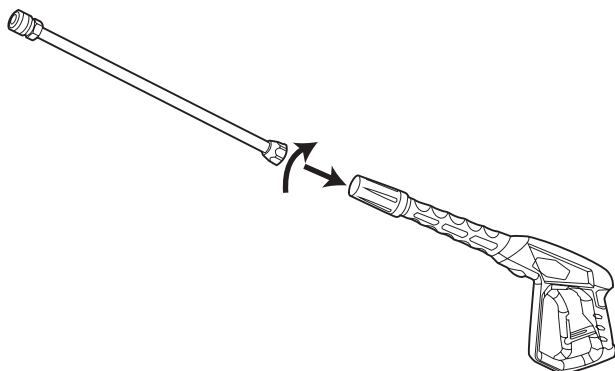

1. Poussez l'extrémité de la lance dans la poignée du pistolet.
2. Tournez la lance dans le sens des aiguilles d'une montre jusqu'à ce que les languettes se verrouillent en position.



### AVERTISSEMENT

Assurez-vous que le raccordement ne présente aucune fuite.

## INSTALLER LE TUYAU HAUTE PRESSION

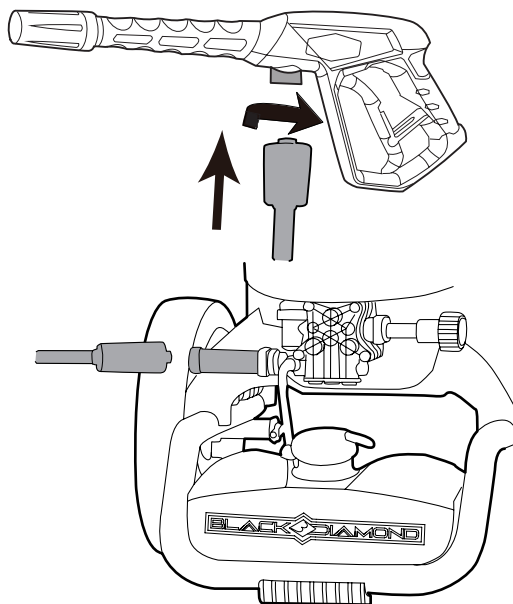

1. Poussez et tournez dans le sens des aiguilles d'une montre l'une des extrémités du tuyau haute pression dans le coupleur d'entrée.
2. Installez et serrez l'autre extrémité du tuyau haute pression sur le coupleur de sortie d'eau.



## AVERTISSEMENT

Assurez-vous que tous les raccords sont bien serrés et qu'il n'y a pas de fuite avant de les utiliser.

## CONNEXION DE L'ALIMENTATION EN EAU À LA MACHINE

Pour faciliter l'utilisation, veuillez utiliser un tuyau d'arrosage à enroulement automatique (non fourni).



## AVERTISSEMENT

Lorsque vous utilisez le tuyau à enroulement automatique, assurez-vous qu'il n'est pas obstrué.



## AVERTISSEMENT

- L'alimentation en eau doit provenir de la conduite d'eau principale.
- N'utilisez pas de l'eau chaude.
- N'utilisez jamais de l'eau des étangs ou des lacs.



## AVERTISSEMENT

Respectez les réglementations locales lorsque vous raccordez le tuyau d'arrosage à l'alimentation en eau. Le raccordement direct à un réservoir récepteur ou à un disconnecteur est généralement autorisé.



## ATTENTION

Inspectez le filtre dans le raccord d'entrée d'eau avant de brancher le tuyau d'arrosage.

- Si le filtre est endommagé, n'utilisez pas la machine avant de l'avoir remplacé.
- Si le filtre est sale, nettoyez-le.



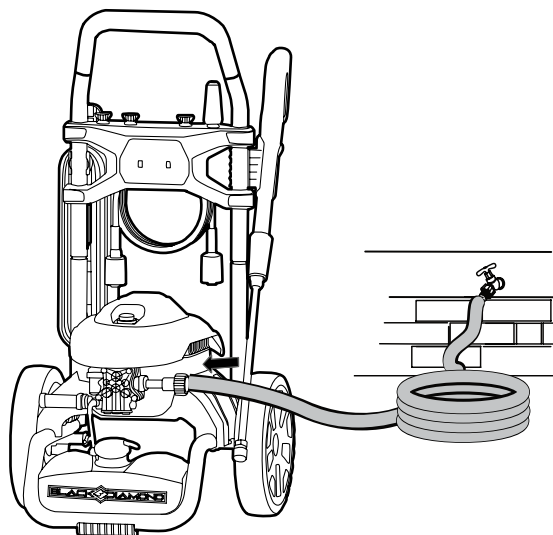

1. Déroulez le tuyau d'arrosage.
2. Laissez couler l'eau à travers le tuyau d'arrosage pendant 30 secondes.
3. Fermez le robinet de la conduite d'alimentation.
4. Installez et serrez l'extrémité du tuyau d'arrosage sur le raccord d'entrée d'eau.



**ATTENTION**

Il doit y avoir un minimum de 9,8 pieds (2,9 mètres) de tuyau libre entre l'entrée d'eau et la source d'eau.

## UTILISER LE PISTOLET PULVÉRISATEUR

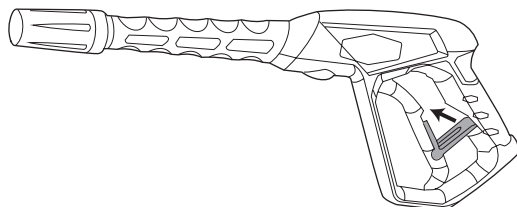

**AVERTISSEMENT**

Pour un contrôle sécuritaire, gardez vos mains sur le pistolet en tout temps.

- Tirez sur la gâchette du pistolet et maintenez-la enfoncée pour démarrer la machine.
- Relâchez la gâchette du pistolet pulvérisateur pour arrêter l'écoulement de l'eau à travers la buse.

## DÉVERROUILLER LA GÂCHETTE DU PISTOLET

- Poussez le verrou de sécurité de la gâchette vers le bas jusqu'à ce qu'il s'enclenche dans la fente.

## VERROUILLER LA GÂCHETTE DU PISTOLET

- Poussez le verrou de sécurité de la gâchette vers le haut, dans sa position d'origine.

## INSTALLER L'EMBOUT DE PULVÉRISATION

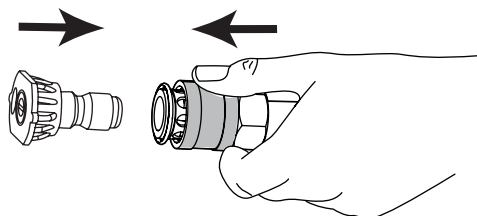

1. Tirez le collier à raccord rapide sur la baguette de vaporisation.
2. Insérez la buse dans la lance.
3. Relâchez le collier à raccord rapide pour fixer la buse de pulvérisation.
4. Tirez le bout de la buse de pulvérisation pour s'assurer qu'elle est bien installée et qu'elle ne se détache pas.





### AVERTISSEMENT

Ne pointez pas la lance sur votre visage ou sur celui des autres.

## TYPE DE BUSE

BUSE DE PULVÉRISATION	APPLICATION
	<b>Vert - extrémité large (25°)</b> <ul style="list-style-type: none"><li>• L'extrémité vert du pulvérisateur puissant offre une grande polyvalence grâce à son angle de 25 degrés. On l'appelle l'embout de lavage, parce qu'il fournit une pression adéquate pour enlever la saleté des surfaces, mais il est conçu pour ne pas endommager de nombreuses surfaces. Cet embout de pulvérisateur puissant est conçu pour « balayer » le feuillage ou les débris en raison de son grand angle. Cet embout est polyvalent grâce à sa large zone de nettoyage et à sa forte pression d'application.</li></ul>

BUSE DE PULVÉRISATION	APPLICATION
 <p>40°</p>	<p><b>Blanc - extrémité large (40°)</b></p> <ul style="list-style-type: none"> <li>L'extrémité blanche avec un angle de 40 degrés, appelée l'extrémité du « éventail », crée la zone de nettoyage la plus large avec une pression relativement basse. Cet embout de nettoyeur est idéal pour les applications de nettoyage légères ou délicates. Il est recommandé pour le nettoyage léger des terrasses en bois et autres surfaces moues ou délicates.</li> </ul>
 <p>SOAP</p>	<p><b>Buse de savon noire</b></p> <ul style="list-style-type: none"> <li>La buse de pulvérisation de savon noire est utilisée pour l'application de savon. Le savon est appliqué sous un volume élevé sous basse pression pour une performance optimale. Le savon ne peut pas être appliqué sous haute pression avec cette machine.</li> </ul>
	<p><b>Embout de buse Turbo</b></p> <ul style="list-style-type: none"> <li>La buse tourne de zéro à 15 degrés en un mouvement circulaire pour éliminer la saleté et les saletés tenaces. Le jet de pulvérisation peut couvrir une surface de 10 à 20 cm de largeur, selon la distance entre la buse et la surface à nettoyer.</li> </ul>

## AJOUTER DU DÉTERGENT

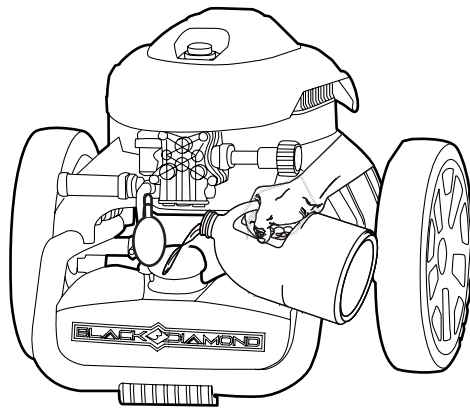

### AVERTISSEMENT

N'utilisez pas de détergents ménagers, d'acides, d'alcalis, d'agents de blanchiment, de solvants, de matières inflammables ou de solutions de qualité industrielle, qui pourraient endommager la pompe.



### AVERTISSEMENT

Suivez les instructions sur le flacon de solution pour préparer le détergent.

**REMARQUE** : Si nécessaire, utilisez un entonnoir pour éviter le déversement de détergent. Nettoyez et séchez le détergent renversé pendant le remplissage.

**REMARQUE** : Le savon / détergent ne peut être appliqué avec cette machine que lorsque la buse noire (75 degrés) est installée.

1. Placez la machine verticalement sur une surface.
2. Ouvrez le bouchon du réservoir de détergent.
3. Versez le détergent dans le réservoir de détergent.
4. Fermez le bouchon.

**REMARQUE** : Ne laissez pas sécher le détergent sur la surface pour éviter les traces.

### DÉMARRAGE DU PRODUIT

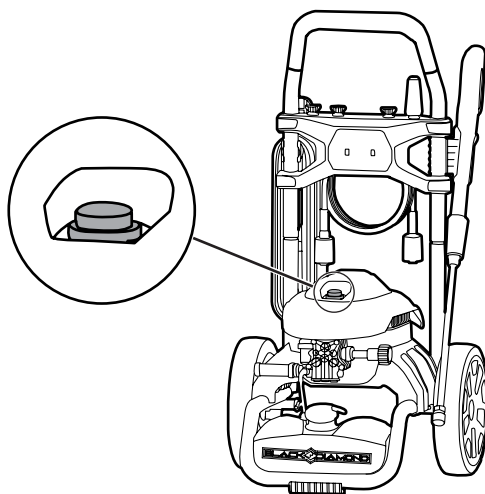

### ATTENTION

Avant de démarrer la machine :

1. Ouvrez le robinet de la conduite d'alimentation.
2. Appuyez sur la gâchette du pistolet pour relâcher la pression d'air.
3. Si un jet d'eau stable est visible, relâchez la gâchette du pistolet pulvérisateur.



### ATTENTION

Ne pas utiliser l'appareil sans que l'alimentation en eau ne soit raccordée.

### ARRÊT DU PRODUIT

1. Relâchez la gâchette du pistolet pulvérisateur.
2. Appuyez de nouveau fois sur l'interrupteur ON/OFF vers le bas pour mettre l'interrupteur d'alimentation en position « OFF » (0).



### AVERTISSEMENT

Si vous n'utilisez pas la machine :

- Arrêtez la machine.
- Fermez le robinet de la conduite d'alimentation.
- Débranchez le câble d'alimentation de la prise.
- Appuyez sur la gâchette du pistolet pour relâcher la pression restante de la machine.
- Enclenchez le verrou de sécurité de la gâchette du pistolet de pulvérisation.



### AVERTISSEMENT

Avant d'effectuer l'entretien, assurez-vous que :

- La machine est arrêtée.
- Attendez que toutes les pièces se soient immobilisées.
- Déconnectez la fiche de la source d'alimentation.



## AVERTISSEMENT

N'utilisez pas de solvants ou de détergents puissants sur le boîtier ou les composants en plastique.



## AVERTISSEMENT

Évitez que les liquides de freins, l'essence et les matériaux à base de pétrole ne viennent en contact avec les pièces en plastique. Les produits chimiques peuvent endommager le plastique et le rendre inutilisable.



## AVERTISSEMENT

Faites remplacer le cordon d'alimentation par un centre de service certifié.

## ENTRETIEN DE LA BUSE DE PULVÉRISATION

Si la pression de la pompe est trop élevée, la buse de pulvérisateur peut s'obstruer, vous pouvez sentir une sensation de pulsation lorsque vous appuyez sur la gâchette du pistolet.

## RETIRER LA BUSE DE PULVÉRISATION

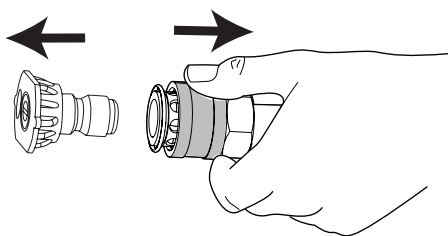

1. Tirez le collier à raccord rapide sur la baguette de vaporisation.
2. Retirez la buse de pulvérisation de la lance.

## NETTOYEZ LA BUSE DE PULVÉRISATION

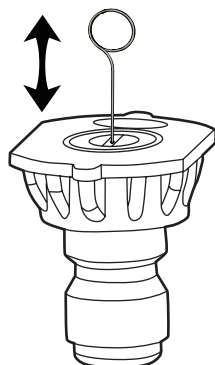

1. Utilisez un petit trombone à papier pour dégager tout corps étranger obstruant ou limitant la pointe de pulvérisation.
2. Avec un tuyau d'arrosage, rincez les débris hors de la pointe de pulvérisation par rétrolavage (faites couler de l'eau à travers la pointe de pulvérisation dans le sens inverse donc de l'extérieur vers l'intérieur).
3. Réinstallez la pointe de pulvérisation dans la lance.

### ENTRETIEN DE POMPE RECOMMANDÉ

- L'usage régulier d'une solution de protecteur de pompe (non fournie) peut prolonger la vie utile du produit. Elle facilite l'élimination des dépôts minéraux des eaux dures, lubrifie les pistons et les joints de pompe et protège contre les dégâts du gel.
- Pour préserver le bon fonctionnement du produit, un protecteur de pompe devrait être ajouté au produit après chaque usage et avant un entreposage prolongé.

**REMARQUE** : Procédez typiquement comme suit pour ajouter un protecteur de pompe au produit. Lisez systématiquement les instructions spécifiques fournies par le fabricant du protecteur de pompe employé avant le démarrage.

1. Fermez le robinet d'eau et assurez-vous que le produit est mis hors tension.
2. Appuyez sur la gâchette du pistolet pulvérisateur environ 1 minute ou jusqu'à ce que l'eau cesse de se décharger de l'accessoire connecté.
3. Débranchez le cordon d'alimentation de la prise.
4. Déconnectez le flexible de l'entrée d'eau.
5. Retirez le capuchon du flacon de protecteur de pompe et insérez le bec verseur de protecteur de pompe dans l'entrée d'eau.
6. Tournez le manchon de l'entrée d'eau pour fixer la connexion.
7. Serrez le flacon de protecteur de pompe pour en injecter le fluide dans le produit.
8. La procédure est terminée lorsque le fluide protecteur s'écoule de la sortie d'eau.

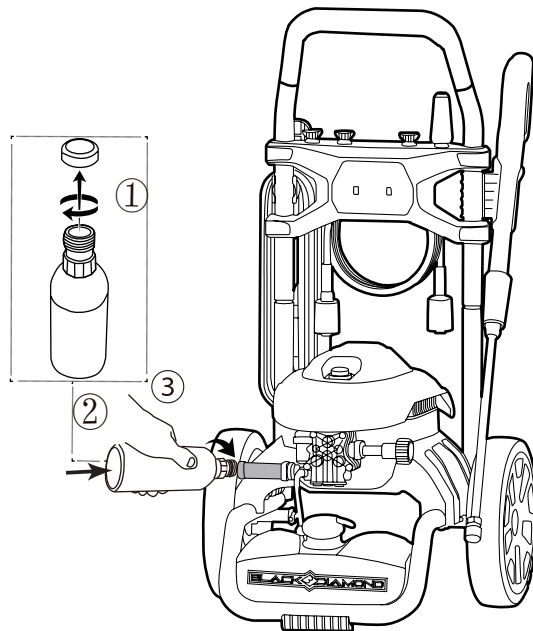



### AVERTISSEMENT

Débranchez le cordon d'alimentation et le tuyau d'alimentation d'eau avant le transport et l'entreposage.

### DÉPLACER LA MACHINE

- Dirigez la lance dans une direction sécuritaire.
- Tenez la machine uniquement avec la poignée.

### RANGER LA MACHINE



### AVERTISSEMENT

Assurez-vous que le pistolet pulvérisateur, le tuyau à haute pression et la machine sont secs.



### AVERTISSEMENT

Assurez-vous que la machine est hors de portée des enfants.

**REMARQUE** : Utilisez un protecteur de pompe recommandé pour éviter les dommages causés par le froid lors du stockage en hiver.

- Débranchez le tuyau d'arrosage de la machine.
- Enroulez le cordon d'alimentation et le tuyau à haute pression.
- Nettoyez le boîtier et les composants en plastique avec un chiffon doux et humide.
- Assurez-vous que la machine ne contient pas de pièces déserrées ou endommagées. Si nécessaire, suivez ces étapes/instructions.
- Remplacez les pièces endommagées.
- Serrez les boulons.
- Si nécessaire, appelez le numéro de téléphone du service à la clientèle pour obtenir des instructions d'entretien.
- Entrez la machine dans un endroit sec, isolé et à l'abri du gel.



PROBLÈME	CAUSE POSSIBLE	SOLUTION
Le moteur ne démarre pas.	<p>Le bouton de mise marche est en position ARRÊT (0).</p> <p>Le cordon d'alimentation n'est pas branché.</p> <p>La prise électrique ne fournit pas suffisamment d'énergie.</p> <p>Le disjoncteur est déclenché.</p> <p>L'interrupteur d'alimentation est en marche, mais vous n'avez pas appuyé sur la gâchette du pistolet pulvérisateur.</p>	<p>Mettez l'interrupteur d'alimentation sur la position « ON » ( ).</p> <p>Raccordez le cordon d'alimentation à l'alimentation électrique.</p> <p>Essayez une autre prise électrique.</p> <p>Laissez refroidir et redémarrez la machine.</p> <p>Verrouillez la gâchette du pistolet pulvérisateur.</p>
La machine n'atteint pas une haute pression.	<p>Le diamètre du tuyau d'arrosage est trop petit.</p> <p>La conduite d'alimentation est fermée.</p> <p>L'alimentation d'eau n'est pas suffisante.</p> <p>La buse de pulvérisation n'a pas été correctement installée sur la lance.</p> <p>Le filtre d'entrée d'eau est bouché.</p>	<p>Remplacez-le par un tuyau d'arrosage de 1 po (25 mm) ou 5/8 po (16 mm).</p> <p>Vérifiez que le tuyau d'arrosage n'est pas plié, qu'il ne coule pas et qu'il n'est pas bouché.</p> <p>Ouvrez complètement l'entrée d'eau.</p> <p>Installez la buse de pulvérisation désirée au bout de la lance.</p> <p>Retirez le filtre et rincez-le dans de l'eau chaude.</p>

PROBLÈME	CAUSE POSSIBLE	SOLUTION
La pression de sortie varie entre haute et basse.	L'alimentation d'eau n'est pas suffisante.	Ouvrez complètement l'entrée d'eau. Vérifiez que le tuyau d'arrosage n'est pas plié, qu'il ne coule pas ou qu'il n'est pas bouché.
	La pompe aspire de l'air.	<ol style="list-style-type: none"> <li>1. Assurez-vous que les tuyaux et les raccords sont étanches à l'air.</li> <li>2. Arrêtez la machine « OFF ».</li> <li>3. Purgez la pompe en appuyant sur la gâchette du pistolet jusqu'à ce qu'un débit d'eau constant sorte de la buse de pulvérisation.</li> </ol>
	Le filtre d'entrée d'eau est bouché.	Retirez le filtre et rincez-le dans de l'eau chaude.
	La tension d'alimentation est basse.	Assurez-vous que seul le pulvérisateur puissant fonctionne sur le circuit.
Il n'y a aucune eau qui sort de la machine.	Le pistolet, le tuyau ou la buse sont calcifiés.	Faites circuler un peu de vinaigre distillé dans le réservoir de détergent.
	<p>La conduite d'alimentation est fermée.</p> <p>Le tuyau d'arrosage est plié.</p>	<p>Ouvrez le robinet de la conduite d'alimentation.</p> <p>Enlevez le coude du tuyau d'arrosage.</p>

PROBLÈME	CAUSE POSSIBLE	SOLUTION
Le moteur vibre, mais vous ne parvenez pas à démarrer la machine.	La tension d'alimentation est basse.	Assurez-vous que seul le nettoyeur fonctionne sur le circuit.
	Le système de pompe a une pression résiduelle.	<ol style="list-style-type: none"> <li>1. Arrêtez la machine.</li> <li>2. Appuyez sur la gâchette du pistolet sur la lance pour relâcher la pression.</li> <li>3. Démarrez la machine.</li> </ol>
	Perte de tension due à l'utilisation d'une rallonge inappropriée.	Débranchez la rallonge et branchez l'appareil directement dans la prise de courant.
	Nettoyeur non utilisé pendant une longue période.	Appelez le service à la clientèle.
	Frottement résiduel entre les composants. L'appareil peut émettre un bourdonnement.	<ol style="list-style-type: none"> <li>1. Déconnectez la conduite d'alimentation.</li> <li>2. Mettez la machine sous tension pendant 2 à 3 secondes.</li> <li>3. Répétez l'étape ci-dessus plusieurs fois ou jusqu'à ce que le moteur démarre.</li> </ol>

Moteur universel	120V~ 60 Hz, 14 ampères
Pression maximale en livres par pouce carré	2000 lb/po <sup>2</sup>
Gallons par minute	1,2 gal/min
Température maximale de l'eau à l'entrée	104 °F (40 °C)
Appareils de nettoyage	2400 C.U.
	Conception à double isolation.